

## パーツリスト

A-26

ギヤドモータ SPX-24A

製造番号No. 0340001～No. 0180007迄対応

## △注意

- 注1) 製品の販売中止後7年または製造中止後10年を経過した時点で、部品の在庫補充が停止となり、在庫分のみの供給となりますことをご了承願います。
- 注2) 「一点あたり定価」は作成日(修正年月日)時点の価格であり、異なる場合もありませんがご了承願います。

符号	修正年月日	修正内容
△	2008.03.12	① 3頁番号21ドライベアリングの追加 ② 番号20メタルおよび番号22サードギヤの変更
△	2010.06.28	① 6頁番号4のベアリングキャップをタップM6無しに変更 ② 8頁番号8のコード3芯 □3.5 518mm 2PNCTを、コード3芯 □3.5 555mm BR-MCTに変更 ③ 9桁コードに変更および定価改定の実施
△	2012.07.25	① 6頁番号24のばね座金を鉄シールワッシャに変更 ② 9頁番号1の工具袋のサイズ変更および番号2のスパナ46の型式変更 ③ 6頁番号11のマイナス止ねじM5×10を六角穴付止ねじM5×10に変更 ④ 定価改定の実施
△	2017.07.25	9頁番号5の定価改定

作成日 2008年 03月 12日

株式会社コンセック

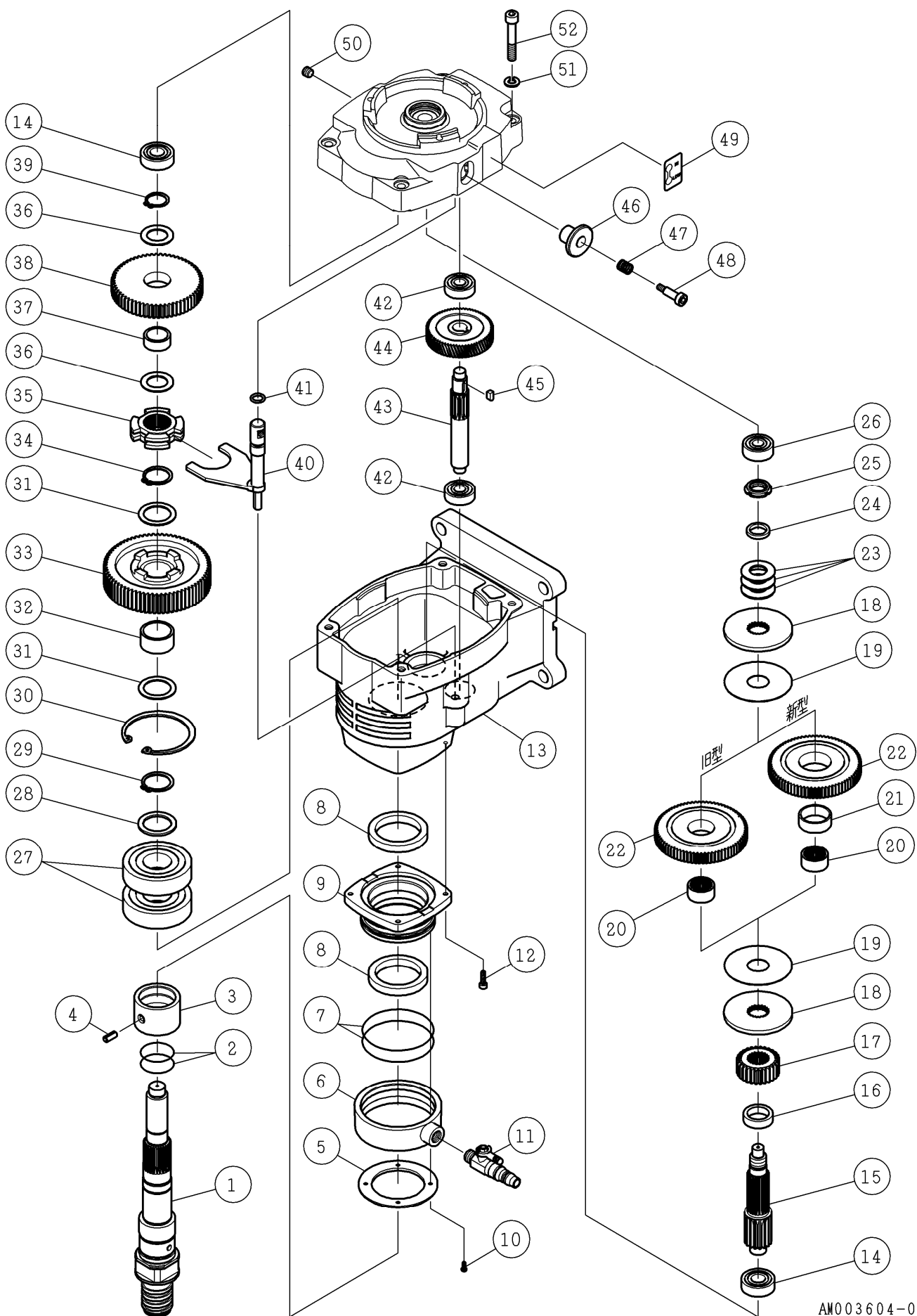

番号	コード	部品名・規格	個数	備考
1	002102047	メインシャフト Aロッド X24A	1	
2	003120351	Oリング S-35	2	
3	002101916	ブッシング X10A	1	
4	003160766	スプリングピン $\phi 6 \times 15$ SUS	1	
5	002101917	給水カバー押え X10A	1	
6	002101918	給水カバー X10A	1	
7	003120751	Oリング S-75	2	
8	003134862	オイルシール TC48629	2	
9	002101919	シールハウジング X10A	1	
10	003580308	十字バインド小ねじ M3×8 SUS	4	
11	002002377	給水コック 1/4 J5A	1	
12	003380415	六角穴付ボルト M4×15	4	
13	002102048	ギヤケース X24A	1	
14	003016203	ボールベアリング 6203ZZ	2	
15	002102049	サードピニオン (L) 17T X24A	1	
16	002100770	スパーサ 6N	1	
17	002102050	サードピニオン (H) 27T X24A	1	
18	002102051	プレート X24A	2	
19	002102052	摩擦板 X24A	2	
20	002102053	メタル II X24A $\phi 30 \times t13.8$	1	新)
	——	<del>メタル X24A <math>\phi 28 \times t13.3</math></del>	4	旧)
21	002102198	ドライベアリング DBB3012	1	22.新)に組込済
22	002102054	サードギヤ 76T X24A	1	新)
	——	<del>サードギヤ 76T X24A</del>	4	旧)
23	002100451	皿ばね A-35.5 M, ON, 6N	3	
24	002100844	ナットカラー M55	1	
25	002100453	ファインUナット M17	1	
26	003016301	ボールベアリング 6301ZZ	1	
27	003016306	ボールベアリング 6306ZZ	2	
28	002100480	ベアリングカラー $\phi 40$ M, ON	1	
29	003110300	スナップリング S-30	1	
30	003110721	スナップリング H-72	1	
31	002100482	メタルカラー $\phi 39$ M, ON	2	
32	——	メタル $\phi 35 \times t18$	1	33に組込済
33	002102055	ファイナルギヤ (L) 73T X24A	1	
34	003110280	スナップリング S-28	1	
35	002102075	シフトリング X24A	1	新)
	——	<del>シフトリング X24A</del>	4	旧)
36	002100489	メタルカラー $\phi 34$ M, ON	2	
37	——	メタル $\phi 28 \times t12$	1	38に組込済
38	002102056	ファイナルギヤ (H) 62T X24A	1	

番号	コード	部品名・規格	個数	備考	
39	003110220	スナップリング S-22	1		
40	002102057	シフトレバー X24A	1		
41	003120110	Oリング P-11	1		
42	003016201	ボールベアリング 6201ZZ	2		
43	002102058	セカンドピニオン 13T X24A	1		
44	002102059	セカンドギヤ 65T X24A	1		
45	002102060	片丸キー 5×5×14	1		
46	002101925	変速ノブ X10A	1		
47	002101926	スプリング X10A	1		
48	003160414	六角穴付段付ボルト ST-8-20	1		
49	002002895	変速シール (LOW-HI) X10A	1		
50	003160248	六角穴付プラグ 1/8"	1		
51	003340800	ばね座金 2号 8	4		
52	003380850	六角穴付ボルト M8×50	4		

注1) 3頁の番号21追加および番号20、22の変更は、2004年11月No.1140017以降実施  
(No.0340027、1140007、1140014を含む)

注2) 3頁の番号20メタルφ28×t13.3を、メタルⅡφ30×t13.8に交換の際は、番号22サードギヤ76T  
(ドライブアリング付属)とセット交換になります。

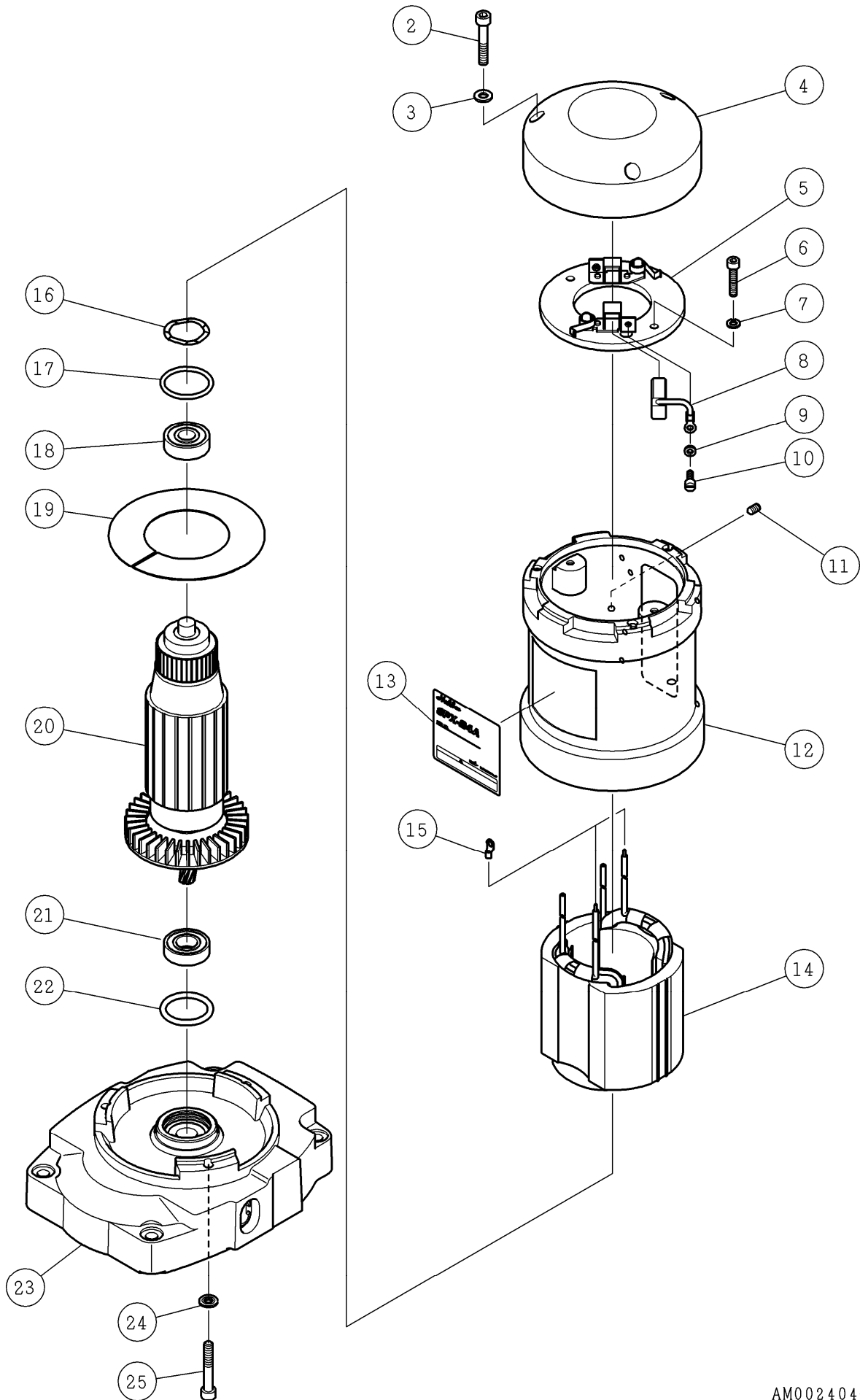

番号	コード	部品名・規格	個数	備考
欠番	——	——	—	新)No.1190001以降
	003160959	<del>マイナス平小ねじ M6×6 ユニクロ</del>	4	旧)
2	003380635	六角穴付ボルト M6×35	3	
3	002101795	ロックワッシャ 6 BBM	3	
4	002101927	ベアリングキャップ X10A	1	新)No.1190001以降
	——	<del>ベアリングキャップ X10A</del>	4	旧)
5	002101803	ブラシブリッジ BBM	1	
6	003380525	六角穴付ボルト M5×25	2	
7	003340500	ばね座金 2号 5	2	
8	002101734	カーボンブラシ BBM 115V	1組	
9	003160961	ばね座金 4 黄銅	2	
10	003160960	マイナス平小ねじ M4×6 三価白	2	
11	003161196	六角穴付止ねじ (トガリ先) M5×10	1	新)
	003160962	マイナス止ねじ (トガリ先) M5×10	1	旧)
12	002101928	モータハウジング X10A	1	
13	002003014	SPX-24A警告付銘板	1	
14	002101929	マグネットケーシング X10A	1	
15	003150084	圧着端子 R2-4	2	
16	002101819	ボールベアリング調整ディスク BBM	1	
17	002101809	Oリング BBM	1	
18	003616201	ボールベアリング 6201-2NKE	1	
19	002101802	エアバップルディスク BBM	1	
20	002101813	アマチュア BBM 115V	1	
21	003606002	ボールベアリング 6002-2NSE	1	
22	003120321	Oリング S-32	1	
23	002102046	インナーカバー X24A	1	
24	003490611	鉄シールワッシャ W6-S1	3	新)
	<del>003340600</del>	<del>ばね座金 2号 6</del>	4	旧)
25	003210640	六角穴付ボルト M6×40	3	

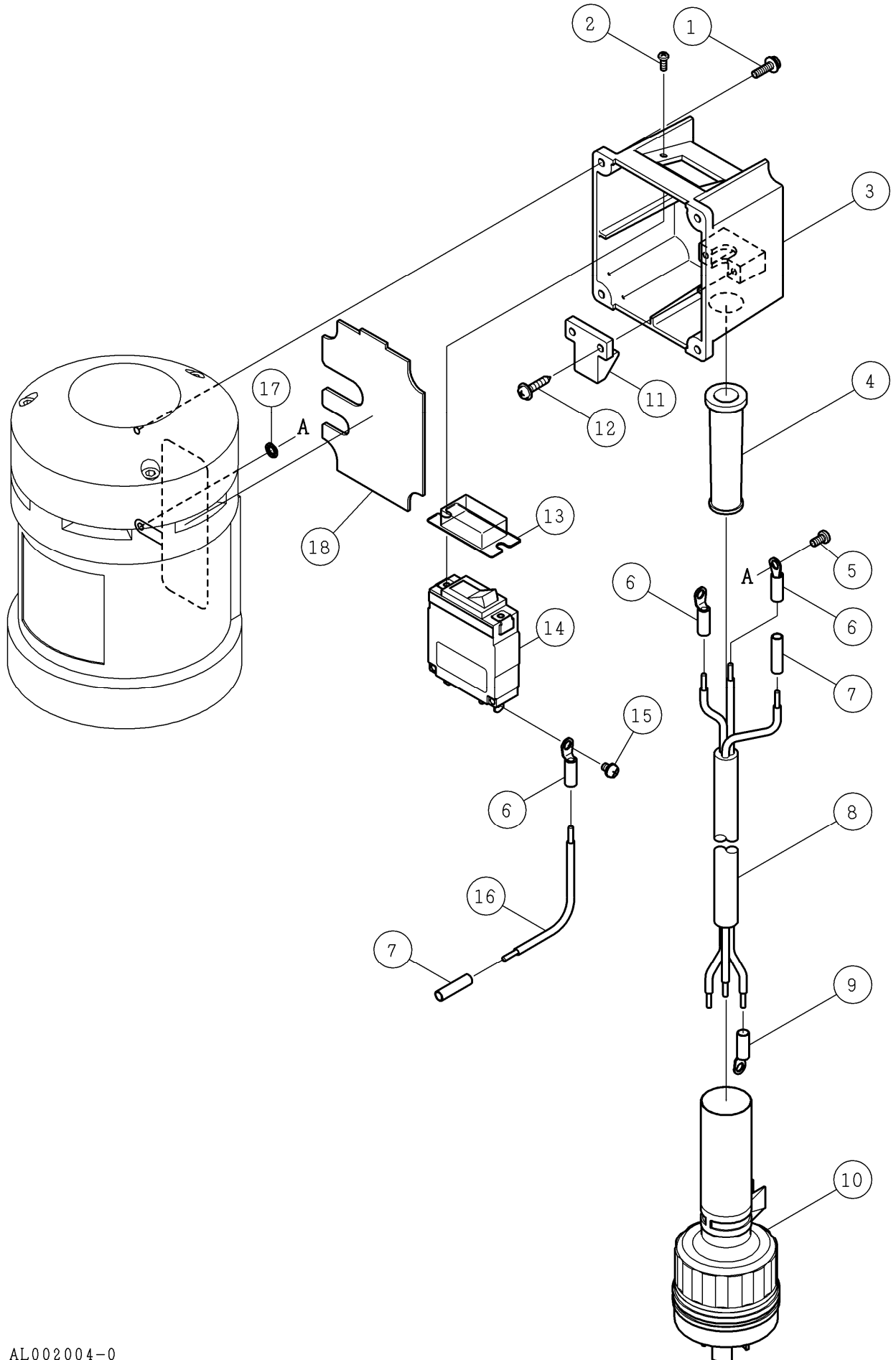

番号	コード	部 品 名 ・ 規 格	個数	備考
1	003390415	組P3十字ナベ小ねじ M4×15	4	
2	003160341	十字バインド小ねじ M3×8	2	
3	002002890	スイッチボックス X10A	1	
4	002002891	コードアーマ X10A	1	
5	003410408	十字ナベ小ねじ M4×8 黄銅	1	
6	003150581	圧着端子 N5. 5-S4	3	
7	003150059	圧着端子 NC-5. 5	2	
8	003150583	コード 3芯 □3. 5 555mm BR-MCT	1	新) No.1190001 以降 アース:赤
	——	<del>コード 3芯 □3. 5 518mm 2PNCT</del>	1	旧) アース:緑
9	003150402	圧着端子 N5. 5-5	3	
10	003150580	引掛形防水形プラグ 30A 3312RW-L5	1	
11	002001794	コードクリップ 6V	1	
12	003160421	十字WHナベタッピンねじA 4×20 三価白	2	
13	003160431	防塵カバー NRA-C1	1	
14	003150576	サーキットプロテクタ 30AAA	1	NRAR-TK983
15	——	組P2十字マイナスナベ小ねじ M4×6 三価白	2	14に付属
16	003150584	リード線 □3. 5 黒 80mm	1	
17	003490400	歯付座金 (内歯) 4	1	
18	002002892	インナープレート X10A	1	
—	002002897	スイッチボックスコード付 20cm X10AE	1組	上記の2~4, 6~16の 組み合わせ



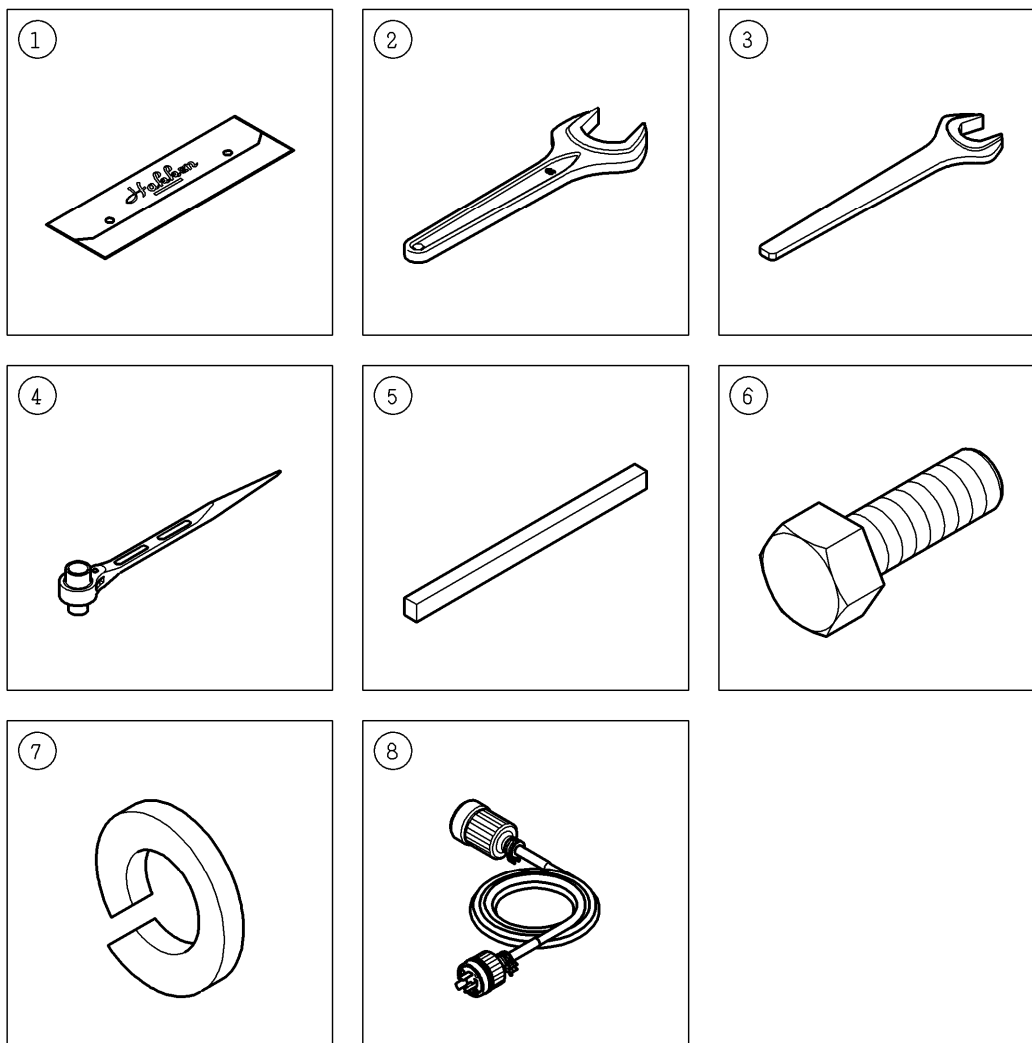

AM002504-1

番号	コード	部品名・規格	個数	備考
1	002003799	工具袋 t0. 3×125×400	1	新)
	002000553	<del>工具袋 t0. 3×149×363横袋</del>	1	旧)
2	003161170	片口スパナ 46mm N	1	新)
	003160582	<del>片口スパナ 46mm 特</del>	4	旧)製造中止
3	003160583	片口スパナ 36mm N 黒染め	1	
4	003160104	ラチェットレンチ 17×21mm	1	
5	002000810	キー 10×8×152 (旧JIS) UN, 3S	1	
6	003201245	六角ボルト M12×45 (全ねじ)	4	
7	003341200	ばね座金 2号 12	4	
8	001390153	延長コード組 30A 4. 7m	1	※G-58

※印の部品は別紙のパーツリストをご覧ください