

パーツリスト

D-82

□59角度調整ベース AB-591-1085

⚠注意

- 注1) 製品の販売中止後7年または製造中止後10年を経過した時点で、部品の在庫補充が停止となり、在庫分のみの供給となりますことをご承願います。
- 注2) 「一点あたり定価」は作成日(修正年月日)時点の価格であり、実際と異なる場合もありますがご承願います。

符号	修正年月日	修正内容
⚠	—	文書番号重複のため、A4520-*からA5700-*に変更
⚠	2019.04.25	2頁番号4と番号9の定価改定
⚠	2022.10.06	3頁番号5部品変更

作成日 2016年 04月 21日

株式会社コンセック

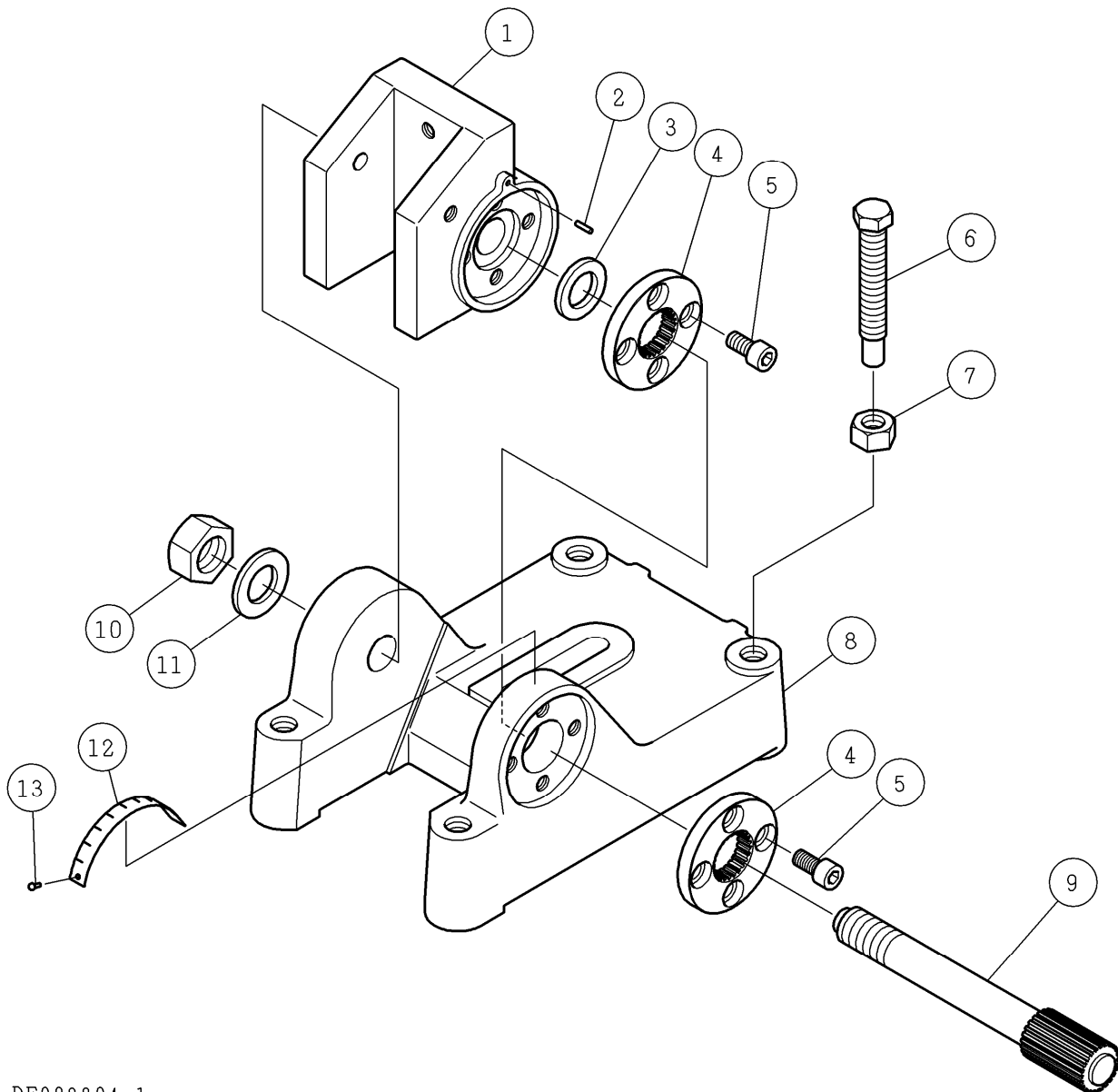

DF002204-1

番号	コード	部品名・規格	個数	備考
1	002000965	回転ブロック 角調Ⅱ	1	
2	003320312	スプリングピン φ3×12	1	
3	002000962	ワッシャ 39×24×4.5	1	
4	002000961	割出しリング 角調Ⅱ	2	
5	003381020	六角穴付ボルト M10×20	8	
6	002000918	レベルボルト M16×110(二面幅21)	4	
7	003281600	六角ナット M16	4	
8	002000964	ベース本体 角調Ⅱ	1	
9	002000963	締付けボルト 角調Ⅱ	1	
10	003282400	六角ナット M24	1	
11	003332400	平座金(並丸) 24	1	
12	002000432	角度表示銘板 □59	1	
13	003160812	打込み鉚 #2×6.4	2	

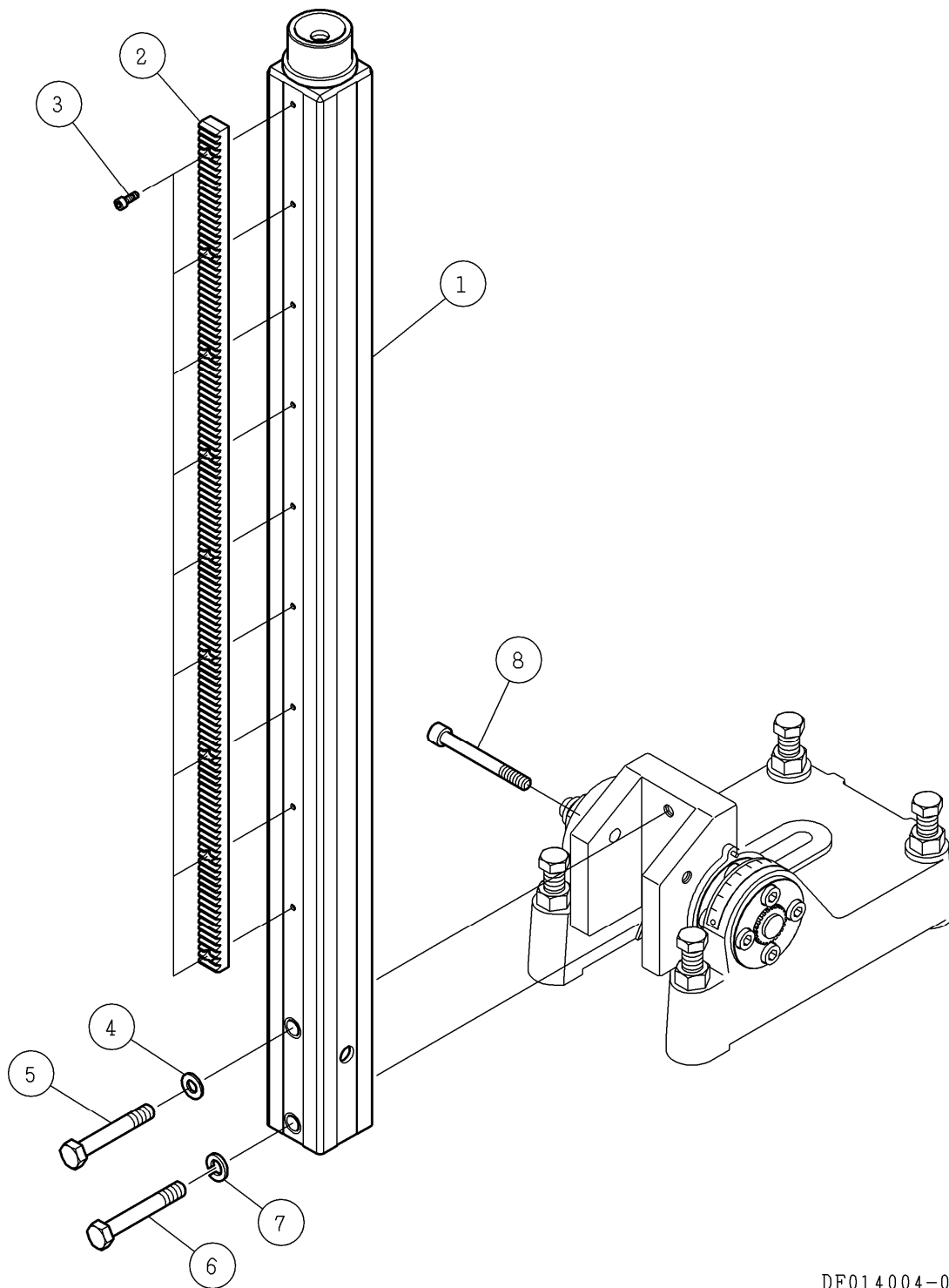

DF014004-0

番号	コード	部品名・規格	個数	備考
1	002001981	ポール □59×1030L 回転	1	
2	002001960	ラック 2M×13.5×20×790L 回転	1	
3	003380512	六角穴付ボルト M5×12	9	
4	003331000	平座金(並丸) 10	1	
5	003161300	六角ボルト M10×80 8.8T ^(新型)	1	Lot No0722 以降
	003201080	六角ボルト M10×80 ^(旧型)	1	
6	003201285	六角ボルト M12×85	1	
7	003341200	ばね座金 2号 12	1	
8	003381090	六角穴付ボルト M10×90	1	