

パーツリスト

E-18

ハードトランス HDT-5A

⚠注意

注1) 製品の販売中止後7年または製造中止後10年を経過した時点で、部品の在庫補充が停止となり、在庫分のみの供給となりますことをご了承願います。

注2) 「一点あたり定価」は作成日(修正年月日)時点の価格であり、異なる場合もありますがご了承願います。

符号	修正年月日	修正内容
△0	2006.08.23	リングトランス移動防止対策: 番号3 数量追加、番号39 長さ変更番号57 追加
△1	2010.06.24	9 桁コートに変更および誤記修正、定価改定の実施
△2	2012.06.20	① 4 頁番号 58 警告シール追加 ② 定価改定の実施
△3	2013.04.23	3 頁番号 12 変更、番号 13 数量変更、4 頁番号 59.60 追加
△4	2013.05.15	2 頁番号 59.60 位置修正
△5	2015.12.11	2 頁イラスト修正、4 頁番号 59 部品変更、番号 61 部品追加、注記追加
△6	2016.07.29	定価改定の実施
△7	2017.10.24	3 頁番号 35.36 の定価改定

作成日 2006年 08月 23日

株式会社コンセック

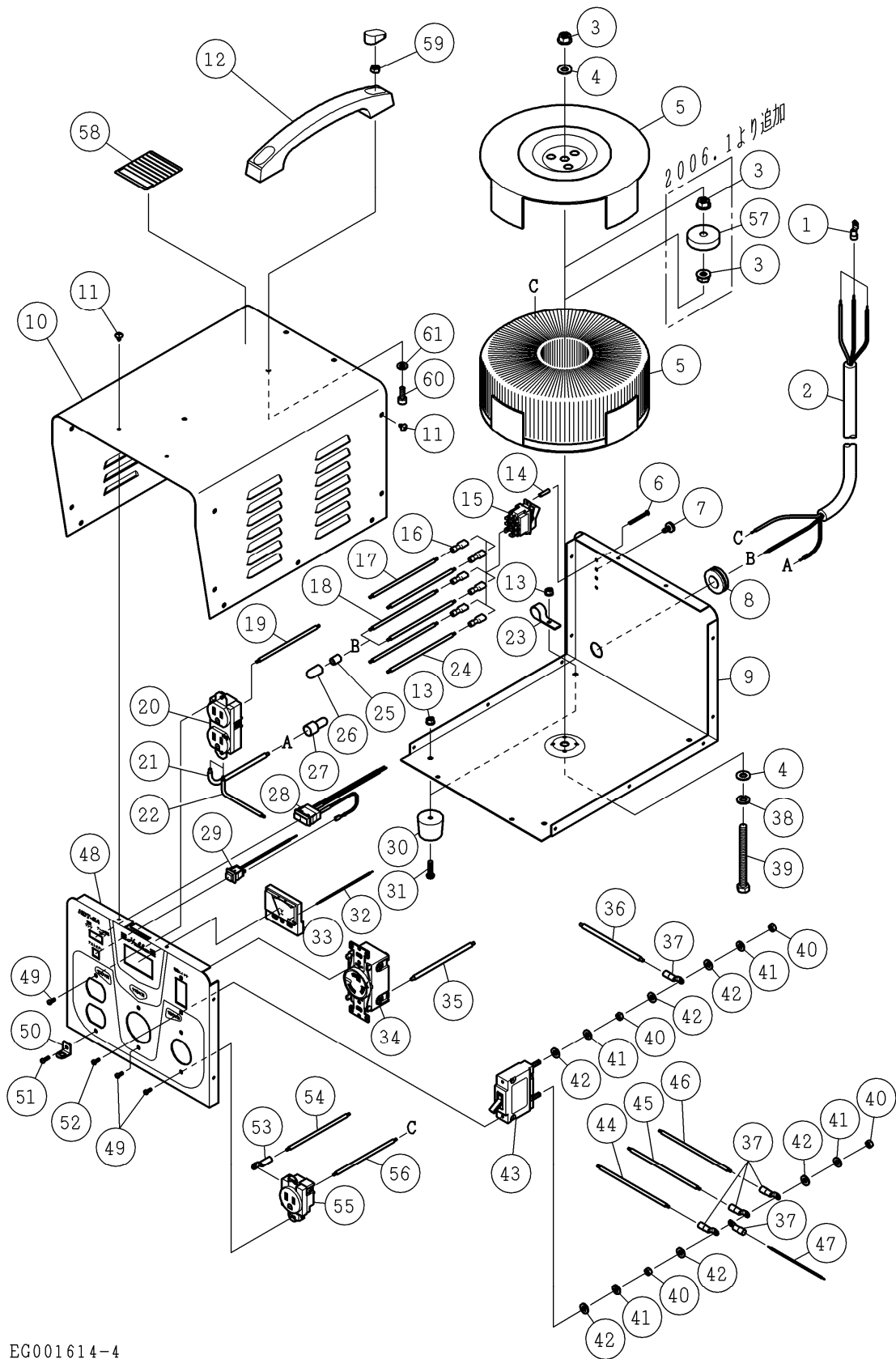

番号	コード	部品名・規格	個数	備考
1	003150604	絶縁被覆付圧着端子 TMEV5.5-6 黄	3	
2	003150605	コード 3芯 □5.5 3.5m	1	
3	003430800	フランジ付六角ナット M8	3	新)No.0160001 以降
	003430800	フランジ付六角ナット M8	1	旧)
4	003330800	平座金(並丸) 8	2	
5	————	リングトランス 200V 5kVA	1	
6	003161006	十字ナベ小ねじ M3×25 三価黒	2	
7	003161007	鉄製ローレット付化粧ビス M4×10 黄銅	1	
8	003150607	コードブッシング C-30-BW-16-12	1	
9	002102022	背面パネル T5A	1	
10	002102023	カバー T5A	1	
11	003161008	トラスタップねじB1 M4×8 三価黒	18	
12	003161202	取手 AP-829-1(黒) ^(注1)	1	新)No.13021526 以降
	003161013	取手 AP-85-1	1	旧)
13	003280400	六角ナット M4	4	新)No.13021526 以降
	003280400	六角ナット M4	6	旧)
14	003150608	スペーサ 3×15 三価白	2	
15	003150609	波形スイッチ ALN05	1	250V 25A
16	003150610	250ファストン端子 630855-FA 黄透明	6	
17	003150611	KIV線(黄) □3.5×260	2	
18	003150612	KIV線(黒) □3.5×150	2	
19	003150613	KIV線(黄) □3.5×250	1	
20	003150626	Wコンセント 2PE-B 黒	1	125V 15A
21	003150614	KIV線(緑) □5.5×160	1	
22	003150624	IV線(緑) □2×200	1	
23	003150627	コードクリップ BN-9N	1	
24	003150615	KIV線(赤) □3.5×370	2	
25	003150628	中間接端子 P-14	1	
26	003150629	絶縁キャップ VCL-14	1	
27	003150630	絶縁被覆付閉端接続子 CE-8	1	
28	003150631	電源・アースチェックランプ(赤・緑)	1	125V
29	003150632	アースチェックスイッチ DS-432	1	125V 1A
30	003161014	ゴム足 C-30-RK-3225 黒	4	
31	003161009	十字バインド小ねじ M4×25 三価白	4	
32	003150616	KIV線(黒) □0.5×170	1	
33	003150633	電圧計 S-150	1	0~150V
34	003150634	引掛型埋込コンセント 3310-L5 黒	1	125V 30A
35	003150617	KIV線(白) □5.5×310	1	
36	003150618	KIV線(黒) □5.5×370	1	
37	003150635	絶縁被覆付圧着端子 TMEV5.5-5 黄	5	

番号	コード	部品名・規格	個数	備考
38	003340800	ばね座金 2号 8	1	
39	003200910	六角ボルト M8×100	1	新)No.0160001 以降
	003200890	六角ボルト M8×90	1	旧)
40	—————	六角ナット M5 黄銅 ニッケル	4	43に付属
41	—————	ばね座金 2号 5 黄銅 ニッケル	4	43に付属
42	—————	平座金(並丸) 5 黄銅 ニッケル	6	43に付属
43	003150637	サーキットプロテクター CP-51B/50	1	220V 50A
44	003150619	KIV線(黒) □3.5×200	1	
45	003150620	KIV線(黒) □3.5×170	1	
46	003150621	KIV線(黒) □3.5×110	1	
47	003150622	KIV線(黒) □0.5×80	1	
48	002102024	正面パネル T5A	1	
49	003161010	十字ナベタッピンねじB1 M4×8 三価黒	5	
50	003150446	アース端子 三価白	1	
51	003161011	十字ナベタッピンねじB1 M4×10 三価黒	1	
52	003161012	十字バインド小ねじ M3×6 三価黒	2	
53	003150084	圧着端子 R2-4	1	
54	003150625	IV線(緑) □2×110	1	
55	003150636	埋込コンセント ME2860T09	1	125V 15A
56	003150623	KIV線(白) □3.5×400	1	
57	002102169	リングトランス移動防止板 T5A	1	No.0160001 以降
58	—————	警告シール	1	No.0312001 以降
59	003280600	六角ナット M6 三価白	2	新)No. 15072026 以降
	003430600	フランジ付六角ナット M6 三価白	2	旧)
60	003380615	六角穴付ボルト M6×15(全) 三価白	2	新)No.13021526 以降
61	003330600	平座金(並丸) M6 三価白	2	No. 15072026 以降

(注1) 頁3番号12「取手 AP-829-1(黒)」をNo.12121525以前の製品に取付ける場合は添付「ハードトランス取手交換のご注意」をご覧ください。頁3番号10「カバー T5」に穴あけ加工が必要となります。

ハードトランス取手交換のご注意

下記製造番号以前のハードトランスの取手を [AP-85-1] から [AP-829-1 (黒)] に取換える場合は、穴あけ加工が必要になります。下記手順に従って作業を行ってください。

型式名	製造番号
HDT-3B	12122200
HDT-5A	12121525

◎手順

