

パーツリスト

G-3

プランジカット PC-16本体

2000年 10月 初版

⚠注意

- 注1) 製品の販売中止後7年または製造中止後10年を経過した時点で、部品の在庫補充が停止となり、在庫分のみの供給となりますことをご了承願います。
- 注2) 「一点あたり定価」は作成日(修正年月日)時点の価格であり、異なる場合もあります。ご了承願います。

符号	修正年月日	修正内容
①	2008.03.13	定価改定の実施
②	2010.11.18	9桁コートに変更および定価改定の実施
③	2015.04.28	定価改定の実施
④	2017.10.24	4頁番号1の定価改定

作成日 2000年 09月 29日

株式会社コンセック

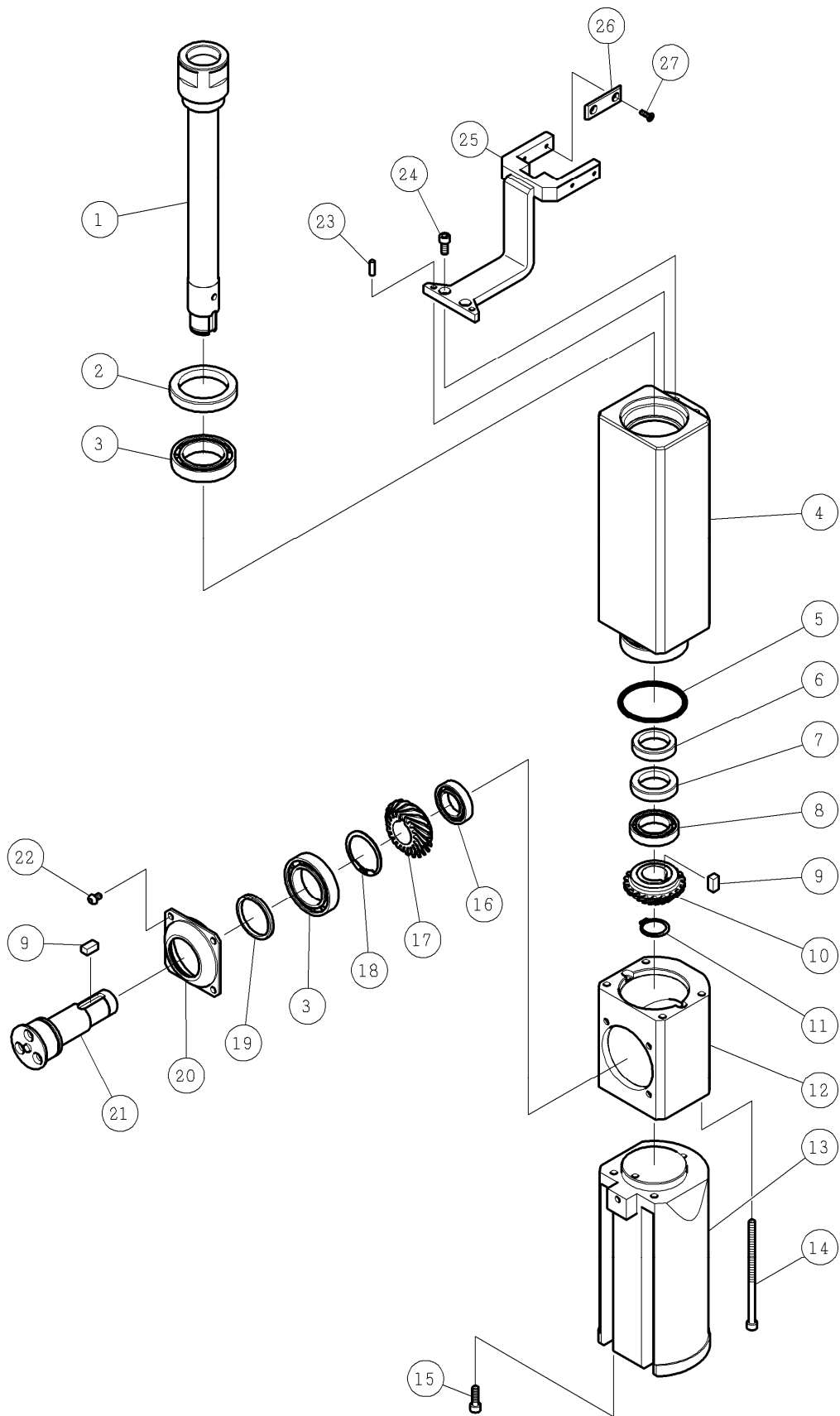

番号	コード	部品名・規格	個数	備考
1	002002165	ドライブシャフト PC16	1	
2	003134865	オイルシール ISD48659 (SUS)	1	
3	003016908	ボールベアリング 6908ZZ	2	
4	002002166	ボディ	1	
5	003120604	Oリング G-60	1	
6	003133042	オイルシール ISD30428 (SUS)	1	
7	003133045	オイルシール ISD30458 (SUS)	1	
8	003016906	ボールベアリング 6906ZZ	1	
9	002002173	キー 8×7×15	2	
10	002002162	ベベルギヤ R M3.0×20T	1	
11	003110250	スナップリング S-25	1	
12	002002167	ギヤケース	1	
13	002002170	樹脂ガイド	1	
14	003380720	六角穴付ボルト M6×120	4	
15	003380620	六角穴付ボルト M6×20	3	
16	003016905	ボールベアリング 6905ZZ	1	
17	002002163	ベベルギヤ L M3.0×20T	1	
18	003110403	スナップリング ISTW-40	1	
19	003144047	ダストシール DS40474	1	
20	002002169	ベアリングカバー	1	
21	002002168	メインシャフト	1	
22	003480610	六角穴付ボタンボルト M6×10	4	
23	003320516	スプリングピン 5×16	2	新)No.090 以降
	—	スプリングピン 5×16	0	旧)
24	003380616	六角穴付ボルト M6×16	2	
25	002002522	ガイド金具	1	新)No.090 以降
	002002171	ガイド金具	4	旧)製造中止
26	002002172	スライドプレート	2	
27	002001012	十字皿小ねじ M4×12 ドライ	4	

注1) 番号25 ガイド金具は、新旧互換性があります。

注2) 番号25 ガイド金具と番号4 ボディは、組立時に共穴加工しスプリングピンを打込みますので、番号25 ガイド金具の交換の際は、別の位置へ共穴加工が必要となります。

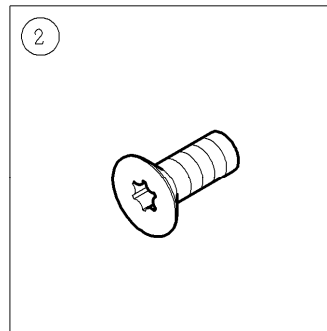
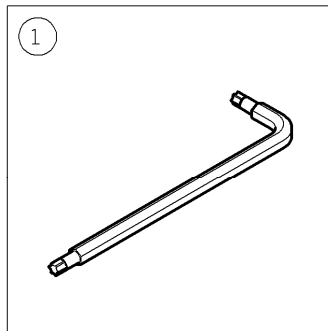

番号	コード	部品名・規格	個数	備考
1	003160646	トルクスL型レンチ T-40 黒染め	1	
2	003160647	トルクス皿ボルト M8 x 20	6	