

パ ー ツ リ ス ト

G-19

機種名 水処理押さえ金具

型式名 MA-46

1997年9月25日発行

株式会社コンセック

水处理押さえ金具 MA-46

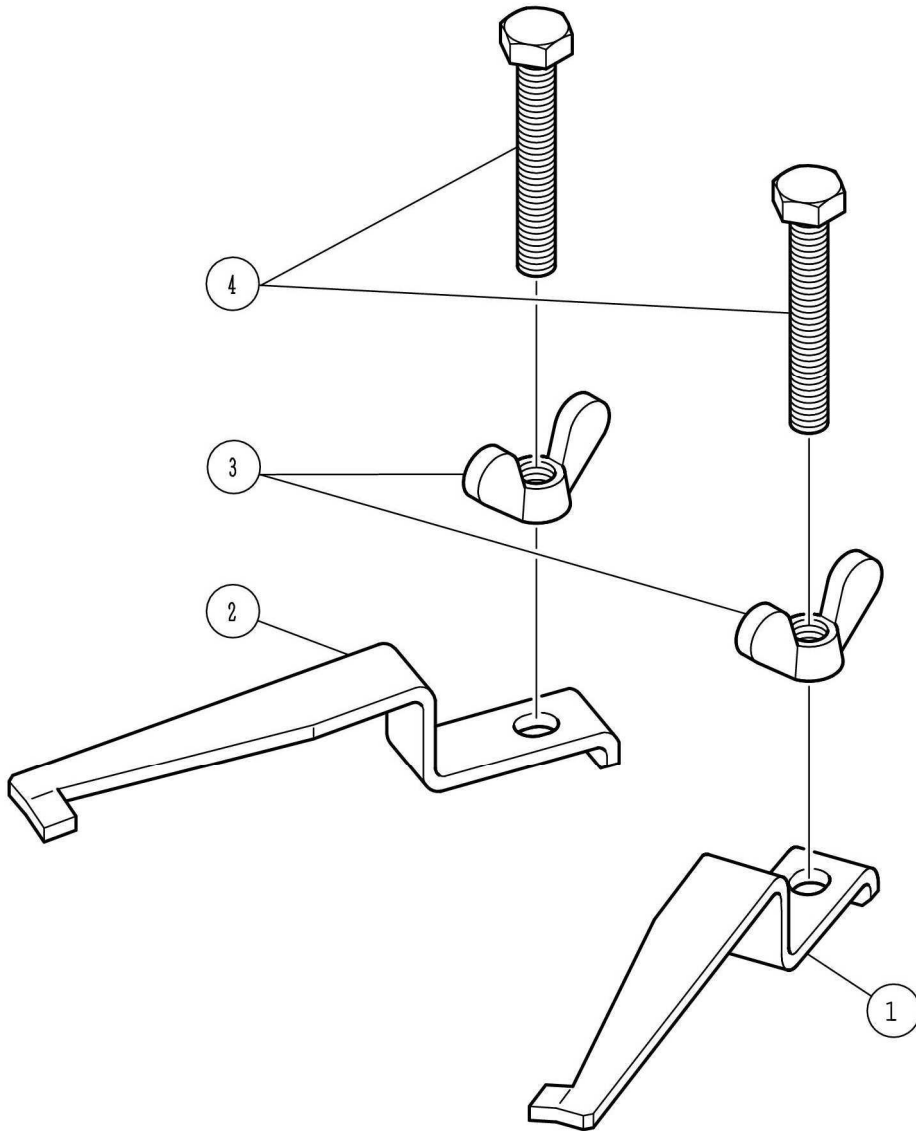

GB002404

水処理押さえ金具 MA-46

番号	コード	部品名・規格	個数	備考・直前共通	
1	02002321	押さえ金具 左	1		
2	02002322	押さえ金具 右	1		
3	03160725	蝶ナット M10	2	黒色メッキ	
4	03160726	六角ボルト M10×70 全ねじ	2	黒色メッキ	