

Custom Made Products [特注製作品]

次世代縦型コアリングマシン VCM-160シリーズ【受注生産】

ウェーハ加工用インゴットをメタルボンドコアビットでスピーディーかつ高精度に削り出すことができるコアリングマシンです。



コアリング
外径は
2から6インチ
まで可能

高精度な
コアビットで
加工

ワークの
位置決め
固定が簡単

連続切削
が可能

- 主軸の回転数はACサーボモーターで任意の設定が可能です。
- 超微速送りで不陸面への切り込みもスムーズです。
PAT.5618790
- コアリング深さは最大250mmまで可能です。
- メタルボンドコアビットを採用しているため切削スピードが速く、チッピングがありません。
- 硬質材料であるサファイヤ等へのコアリングがスピーディーに行えます。
- ワークの固定は油圧シリンダによりワンタッチで行えます。
PAT.5851145
- レーザーマーカーによりコアリング位置の調整が簡単です。
- コアビットの切込原点を自動検出するためアイドル時間が短縮できます。
- コアビットの切れ味低下を自動的に検出し、ドレスパウダを自動投入できるため連続切削が可能です。

仕 様	
寸法(W×L×H)	1810×1300×3150mm

深穴あけ用特殊チューブ(スタビライザーチューブ)【受注生産】

【特許製品】PAT.5537606



三点式コアビットを使用して深穴(長尺穴)あけを行うと、精度良く直進性を保つ為に設計されたチューブです。(特許製品)

このスタビライザーチューブは、長く継ぎ足したチューブの自重によるたわみを支持する為、約1~2mのピッチで取り付けます。

側面に設けた凸部がコアビットのダイヤモンドチップ外径と同一なので、穴あけ時のねじれ防止のガイドとなってコアビットの直進性をサポートする働きがあります。

製作可能範囲はφ16~1"~6"です。

最寄りの営業所にご相談ください。



側面に凸部が設けてあり、ダイヤモンドチップ外径と等しい

スタビライザーチューブ

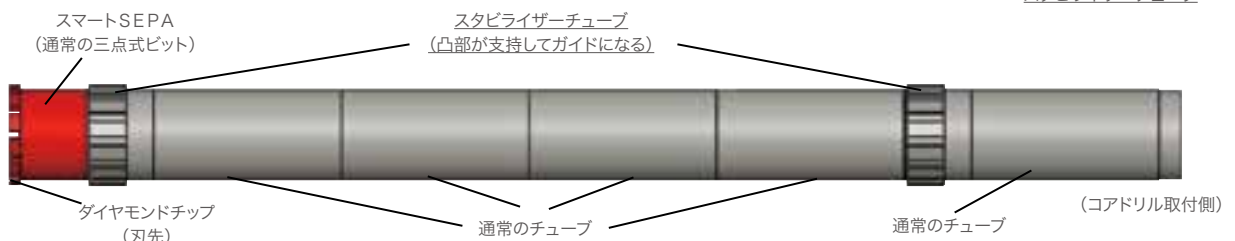

Drilling
[穴あけ]

乾湿兼用コアドリル
(ボールベース)
固定型

コアドリル
(ボールベース)
固定型

自動送り装置
EHAC(エハック)

コアドリル用
オプション品

ダイヤモンド
コアビット

乾式コアドリル
(手持ち型)

アンカードリル
(手持ち型)

Cutting
[切断]

ウォールカッター

ワイヤーソー

油圧ユニット

ブランチカッター

ハンドカッター

Custom Made
Products
【特注製作品】

乾湿兼用コアドリル
(ボールベース)
固定型

コアドリル
(ボールベース)
固定型

自動送り装置
EHAC(エハック)

コアドリル用
オプション品

ダイヤモンド
コアビット

乾式コアドリル
(手持ち型)

アンカードリル
(手持ち型)

ウォールカッター

ワイヤーソー

油圧ユニット

プランジカッター

ハンドカッター

Custom Made
Products
[特注製作品]

光ファイバーケーブル敷設ロボット

PAT.4180803, 4015441, 4388706

アンカー固定ロボット	制御車
	
	

組立式マンホール削孔機

横型	門型	吊下げ型
		

PC板自動切断機

コンクリート平面研削機

油圧プランジカッター



(特注品のご用命は営業担当者にご相談ください。)

直交変換ブラケット (ワイヤーソー用オプション)

(量産品です)

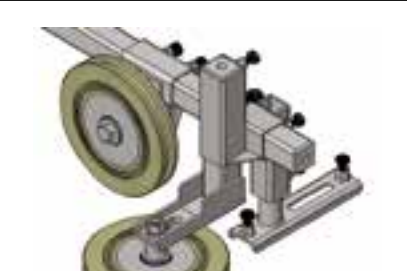
 <p>直交変換ブラケット</p> <p>樹脂ブリーGX本体組</p> <p>③ 樹脂ブリーGX本体組は別売りです。</p>	 <p>直交に組付けた状態</p>
<p>ダイヤモンドワイヤーを90°直交させる時に使用します。(2個で1組です)</p> <p>標準小売価格 ¥120,000-(1個の価格です)</p>	