

世界が求める“できる”を可能にする技術

≡ Hakken ≡

コンセック
商品総合カタログ

2026/6



CONSEC
株式会社コンセック

本カタログに掲載の価格は全て標準小売価格(消費税別)です。

CONSECC

不可能を可能に！

私たちコンセックは、
コンクリート時代の常識に
風穴を開ける技術を
追求し続けます。

これまでの建築技術の歴史が、何もないところに新しい何かを作り上げるものだったとすれば、すでにコンクリートジャングルのまっただ中にあるこれからの建築技術は、今ある建築物を前提として、その上で何ができるか・・・が問われる時代といえることができるでしょう。まず目の前の建物をどうするか、すべてはここから始まるのです。そこで必要となるのが、コンクリートを中心とする構造物に穴を開け、削り、切断する技術。コンセックは、コアドリルやワイヤーソーなど、ダイヤモンド工具を使って、無振動・低騒音で構造物を自由自在に加工する、独自の技術を確立しました。解体する、補強する、改良する・・・建設のあらゆる現場で、コンセックの力をお試しください。これまで不可能と思われてきた工事も、きっと可能になるはずですよ。



施工・工事部門



販売営業部門



開発・メーカー部門

≡ Hakken ≡

その高い技術力は、「発明」+「研究」からうまれました。

世界中の土木・建築現場で活躍している「ハッケンブランド」は、穴あけをする！切断をする！の先端技術を提案します。



■第二事業本部／〒733-0833
広島市西区商工センター4丁目6-8

■広島工場／〒731-5104
広島市佐伯区五日市町
上小深川梅ノ木田522-1

■広島配送センター／〒731-5106
広島市佐伯区利松1丁目8-19

ダイヤモンドコアドリル SPFシリーズ

スイッチをサーキットブレーカから サーキットプロテクタに変更

サーキットブレーカは発熱を感知して作動するためモータ保護には最適ですが、一度作動すると再起動まで時間がかかるわずらわしさがありました。サーキットプロテクタに変更することで、モータ出力を最大限に引き出す事ができ、作動後も復帰するまでの時間が短くなる為、より使いやすくなりました。前モデルと見分けがつくようにスイッチボックスの色をライトグレーに変更しています。

軽量パワフル
ミドルクラスモデルが
使いやすくなって
登場!

ドリルヘッド
SPF-182A2



SPF-162C

SPF-162M

SPF-182C2

SPF-182M2

SPF-182A2

(ボールベース、ダイヤモンドコアビット、水処理パッドは別売りです。)

乾式ワイヤーソーイングシステム アイテム

インテークガイドプリー組S/ 防じんカバー組S

小型油圧ワイヤーソー DSM-103Aや、サーボモータワイヤーソー DSME-200Aにインテークガイドプリー組Sと防じんカバー組Sを後付けする事で、「乾式ワイヤーソーイングシステム」として水を使わない乾式切断が可能になります。

インテークガイドプリー組Sは集じん機の吸込み口の役目を果たし、刻々と変化するダイヤモンドワイヤーの切り口(切断位置)を追従する機構になっている為、噴き出してくる切り粉を逃さず収集します。インテークガイドプリー組Sと防じんカバー組Sは、取付けたい方向に固定できるように左右兼用としています。カバー部を分離式にして表側と裏側で、左勝手/右勝手と使い分ける設計になっています。

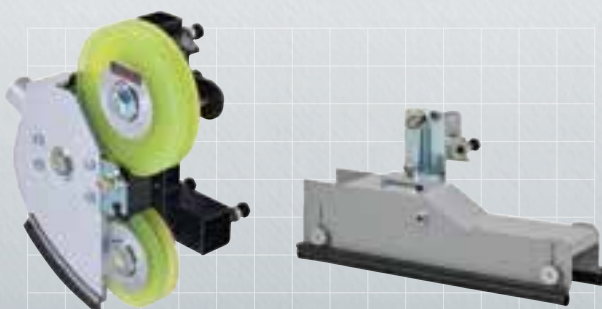
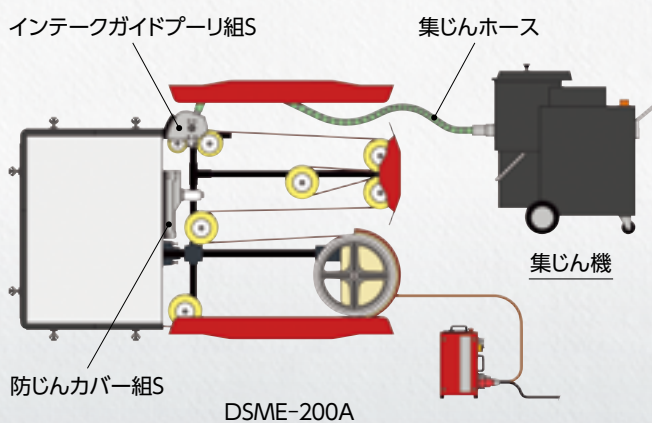

インテークガイドプリー組S

防じんカバー組S

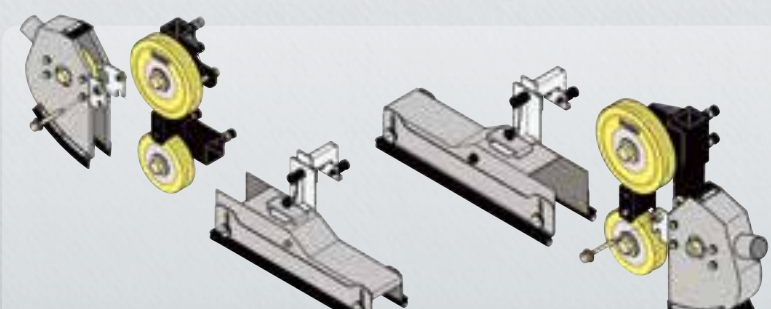

左勝手

右勝手



ハッケンは世界中の土木・建築現場で活躍しています。
私たちは穴をあける! 切断する! という
先端技術をハッケンブランドで提案します。

Drilling 穴あけ P.04	ドリル総覧		P.05
	コアドリル (ボールベース固定型)	コアドリル	P.07
		ドリルヘッド	P.09
		ギヤドモータ	P.13
		油圧コアドリル	P.17
	自動送り装置 EHAC(エハック)	EHAC-110シリーズ	P.19
		オプション品	
	コアドリル用 オプション品	標準ボールベース・角度調整ベース・回転ボールベース	P.20
		水処理パッド・水処理金具	P.21
		水処理パッド・天井用水処理パッド	P.22
		ハードトランス	P.23
		バキュームポンプ/バキュームパッド・ノーアンカーベース	
		連続穴用架台LA・高速ビット用倍速アタッチメント KA-42C	P.24
		狭あい用コアドリル SPJP-063C・フェンス固定アタッチメント	P.25
スピードハンドル・芯出しプラグ・給水タンク		P.26	
チューブレンチ・その他	P.27		
ダイヤモンドコアビット	湿式コアビット(一体式:レーザー溶接仕様、ロウ付仕様)	P.28	
	湿式コアビット(一体式:レーザー溶接仕様)	P.29	
	コアビット(3点式 湿式/乾式)	P.31	
	乾式コアドリリングシステム	P.33	
	乾式コアビット(一体式、3点式)	P.34	
乾式コアドリル(手持ち型)	乾式ハンドコアドリル	P.35	
アンカードリル(手持ち型)	乾式アンカードリル	P.36	
	湿式アンカードリル	P.37	
Cutting 切断 P.38	ウォールカッター	ウォールカッター	P.39
		ウォールカッター用オプション品	P.43
		ウォールカッター用湿式ダイヤモンドブレード	P.44
		乾式ウォールソーイングシステム	P.45
	ワイヤーソー	ワイヤーソー	P.46
		ワイヤーソー用オプション品	P.49
		乾式ワイヤーソーイングシステム	P.51
		乾式ワイヤーソー用オプション品	P.52
		電動ワイヤーソー・電動ワイヤーソー用オプション品	P.53
	電柱切断ワイヤーソー	P.54	
油圧ユニット	油圧ユニット・油圧ユニット用オプション品	P.55	
プランジカッター	プランジカッター	P.56	
Custom Made Products 特注製作品			P.57
技術資料			P.61

コアドリル・カッターの機能のご紹介

- 
二重絶縁
 二重絶縁とは電流の流れる導体などの部分と人の触れる外枠部との間が、それぞれ別な二つの絶縁物で二重に絶縁されており感電に対する安全性が高められています。
- 
回転式ロック
 特許取得の360°回転式給水口は機械の設置方向に合わせて方向が変えられるためホースがねじれたり、折れ曲がったりしません。
- 
破損防止トルクリミッタ
 コアビットのロック等によるギヤボックスの破損を、トルクリミッタにより防止します。
- 
破損防止クラッチ
 コアビットのロック等によるギヤボックスの破損をクラッチにより防止します。クラッチの調整は専用工具によりギヤボックスを分解せず、外部より簡単にできます。
- 
焼損防止サーキットSW
 サーキットプロテクタによりモータの過負荷を検出し、遮断することによりモータの焼損を防止します。
- 
二段変速、三段変速
 コアビット、ブレードの回転速度が穴あけサイズ等により変更可能です。
- 
セルフアジャスト
 スライドプレート式クランプ組は、ドリルヘッドをボールから抜き差しする場合、クランプ部が完全にボールに納まるまでは軽い力でスライドし、ボールに完全に納まるとクランプとボールはガタなく調整された状態になります。
- 
ローラー式クランプ
 ローラー式クランプ組は送りハンドルが軽く動き、高精度な穴あけが可能です。
- 
ワンタッチハンドル
 送りハンドルの左右取替が工具なしで可能です。
- 
スプリングハンドル
 スライド式切込みハンドルにスプリングを入れ、手を放すとハンドルが中間位置にもどるためハンドルの持ち替えが簡単です。
- 
EHAC 自動送りに改造可
 自動送り装置の取付可能なE仕様、S仕様機種も選択できます。また、標準機種は別売のE仕様、S仕様改造部品を取付けると自動送り装置EHACシリーズが取付け可能です。
- 
ボールベース
 コアドリルの機種により適用ボールベースの柱のサイズが異なります。□49、□59、□74。
- 
湿式
 給水が必要です。
- 
乾式
 給水の必要はありません。
- 
スプリットカーボン
 カーボンブラシにスプリットフェイス(分割表面)を持たせた、過負荷時の大電流に強い、長寿命カーボンブラシです。
- 
油圧モータ
 油圧モータ搭載のため、別売の油圧ユニットが必要です。
- 
エアモータ
 エアモータ搭載のため、別売のエア源が必要です。
- 
フランジ注水
 ダイヤモンドブレードの注水をスピンドル内部から両側のフランジへ均等に分配し、ブレード基板にそって流れるためブレードの刃先まで効率よく切削水が供給されます。
- 
トルクコンバータ
 電動式トルクコンバータを内蔵しているので、切断が一定負荷で行えます。
- 
自動切断
 ウォールカッターの切断走行は制御装置EHACにより自動制御されるので、鉄筋コンクリート切断も簡単です。

Drilling [穴あけ]

ダイヤモンドコアビットを高速で回転させ、あらゆる材質の構造物に、超低騒音・無振動で、穴を開けることが可能です。



例えば、15m厚のダムの湖底壁に、無振動で4m×4mのトンネルを作ることができます。

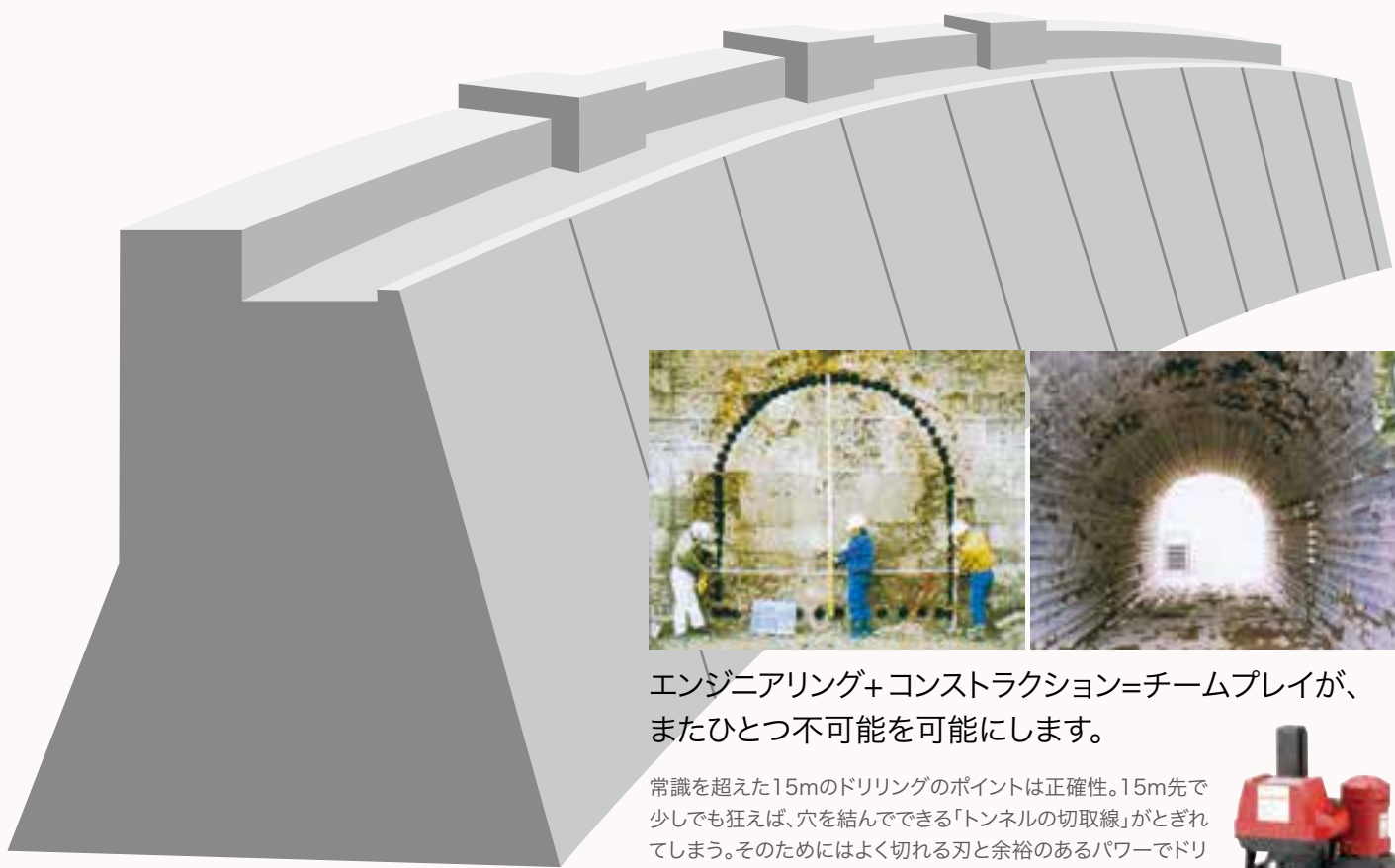

エンジニアリング+コンストラクション=チームプレイが、またひとつ不可能を可能にします。

常識を超えた15mのドリリングのポイントは正確性。15m先で少しでも狂えば、穴を結んでできる「トンネルの切取線」がとぎれてしまう。そのためにはよく切れる刃と余裕のあるパワーでドリリングを行う必要があり、特に穴の壁面とコアチューブとの摩擦に打ち勝ってコアビットを正常に回転させるパワーが必要条件となります。コンセックの誇るダイヤモンドコアドリルは、小型機から大型機まで取り揃えており、特に大型機においては超強力モータを搭載し、ズバ抜けた穴あけ性能を発揮します。



正確に穴をあけるには、精密なセッティングが絶対条件。ダムの壁面はカーブを描いているため、治具も新たに設計。切れ味と耐久性で評価の高いコンセックの「のこ刃ビット」を使用し、掘進スピードをマイコンで最適に調整。正確な治具、適切なセッティング、パワーを活かす判断力。それらのすべてをひとつにすることが工事を成功へと導きます。

ドリル総覧

Drilling
【穴あけ】

乾湿兼用コアドリル
(ポールベース
固定型)

コアドリル
(ポールベース
固定型)

自動送り装置
EHAC(エハック)

コアドリル用
オプション品

ダイヤモンド
コアビット

乾式コアドリル
(手持ち型)

アンカードリル
(手持ち型)

Cutting
【切断】

ウォールカッター

ワイヤーソー

油圧ユニット

ブランドカッター

ハンドカッター

Custom Made
Products
【特注製作品】

大別	機種名	型式名	掲載ページ	取付ねじ	変速	ポールベース	適用穴あけ径 (取付け可能コアビット呼径)							
							100	200	300	400	500	600	700	800
ポールベース固定型	SPJ型コアドリル	SPJ-123C	P.7	Cロッド	-	□40	φ14.5~φ160							
		SPJ-123M	P.7	M27			φ14.5~φ160							
	SPF型コアドリル	SPF-162C	P.8-9	Cロッド	-	□49	φ25~φ180							
		SPF-162M	P.9	M27			φ25~φ180							
		SPF-182C2	P.10	Cロッド			φ25~φ210							
		SPF-182M2	P.10	M27	2速	φ25~φ210								
		SPF-182A2	P.11	Aロッド		φ27~φ210								
	SPN型コアドリル	SPN-203A	P.11	Aロッド	-	□49	φ27~φ210							
	SPZ型コアドリル	SPZ-253A2	P.12	Aロッド	2速	□49	φ27~φ254							
		SPZ-253A2-E					φ27~φ254							
		SPZ-253A2-S					φ27~φ254							
		SPZ-053A2					φ27~φ53							
		SPZ-053A2-E					φ27~φ53							
	SPM型コアドリル	SPM-404A3	P.13	Aロッド	3速	□49	φ27~φ406							
		(SPM-404A3-E)				□59	φ27~φ406							
		(SPM-404A3-S)				□59	φ27~φ406							
	SPO型コアドリル	SPO-400A3	P.14	Aロッド	3速	□59	φ27~φ406							
		(SPO-400A3-E)				□59	φ27~φ406							
		(SPO-400A3-S)				□59	φ27~φ406							
	SPE型コアドリル	SPE-400A3 Pro	P.14	Aロッド	3速	□59	φ27~φ406							
(SPE-400A3-E Pro)		□59				φ27~φ406								
(SPE-400A3-S Pro)		□59				φ27~φ406								
SPX型コアドリル	SPX-351A2 Pro	P.15	Aロッド	2速	□59	φ27~φ355								
	(SPX-351A2-E Pro)					φ27~φ355								
	(SPX-351A2-S Pro)					φ27~φ355								
	SPX-401A3 Pro	P.15	Aロッド	3速	□59	φ27~φ406								
	(SPX-401A3-E Pro)					φ27~φ406								
	(SPX-401A3-S Pro)					φ27~φ406								
	SPX-601A2 Pro	P.16	Aロッド	2速	□74	φ160~φ600								
(SPX-601A2-E Pro)	φ160~φ600													
(SPX-601A2-S Pro)	φ160~φ600													
SPU型コアドリル	SPU-12A	P.17 P.18	Aロッド	-	□74	φ53~φ305								
	SPU-16A					φ110~φ406								
	SPU-600A					φ205~φ600								
	SPU-800A					φ305~φ800								
乾式	ADD型アンカードリル	ADD-020H	P.36	G1/2	可変	-	φ9.5~φ20							
湿式	ADW型アンカードリル	ADW-031As	P.37	Asロッド	-	-	φ10~φ32							

注1) 本表の適用穴あけ径は、水処理パッドを取付けた場合の径になります。
 注2) SPE・SPX・SPU型コアドリルの適用穴あけ径については、ライナの枚数により変わりますので、それぞれの取扱説明書等を参照してください。
 注3) 型式名に () があるものは、自動送り装置が取付け可能なクランプ(E仕様、S仕様)を組付けた時の型式名です。

コアドリル

(ポールベース固定型)

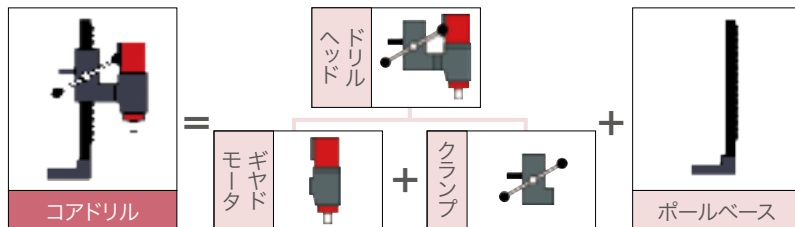

Drilling
[穴あけ]

乾湿兼用コアドリル
(ポールベース固定型)

コアドリル
(ポールベース固定型)

自動送り装置
EHAC(エハック)

コアドリル用
オプション品

ダイヤモンド
コアビット

乾式コアドリル
(手持ち型)

アンカードリル
(手持ち型)

Cutting
[切断]

ウォールカッター

ワイヤーソー

油圧ユニット

ブランチカッター

ハンドカッター

Custom Made
Products
[特注製作品]

電源トランス(ハードトランス)

▶P.23

自動送り装置

▶P.19

給水タンク

▶P.26

ドリルヘッド

▶P.9~P.12

ギヤドモータ
▶P.13~P.16

クランプ組
▶P.13~P.18

ライナ

ポールベース

▶P.20

標準
ポールベース

回転
ポールベース

角度調整ベース

延長ロッド・レジャーサ

▶P.27

レジャーサ

延長ロッド

ダイヤモンドコアビット

▶P.28~P.34

ダイヤモンド
コアビット

Aロッドねじ: 3点式コアビット
Aロッドねじ: 薄刃一体式コアビット
Aロッドねじ: 大口径一体式コアビット
Cロッドねじ: 3点式コアビット
Cロッドねじ: 薄刃一体式コアビット

水処理パッド

▶P.21・22

水処理パッド

水処理金具

その他

▶P.27

チューブレンチ

コア抜きワイヤー

バキュームパッド

▶P.23

バキュームパッド

バキュームポンプ



コアドリル

コアビット取付ねじ
Cロッドねじ, M27ねじ

備考
コアドリル用オプション品 … P.20~P.27
ダイヤモンドコアビット … P.29~P.30

コアドリル SPJ-123C

超小型、超軽量
コアドリルの決定版!!



③ コアビットは別売りです。

コアドリル SPJ-123M

超小型、超軽量
コアドリルの決定版!!



③ コアビットは別売りです。



セット販売品	
商品名	コアドリル SPJ-123C, コアドリル SPJ-123M
<p>キャリングケース JC</p>	
標準小売価格	¥185,000-

コアドリル仕様	
型式名	SPJ-123C
電源	単相100V 50/60Hz
定格電流	14A
消費電力	1,330W
最大出力	1,500W
無負荷回転速度	950min ⁻¹
標準コアビット呼径	14.5~120mm
最大コアビット呼径	160mm
コアビット取付ねじ	Cロッドねじ
適用コアビット	Cロッドねじ薄刃一体式コアビット
推進ストローク	331mm(水処理パッド無し) 323mm(水処理パッド使用時)
寸法(W×L×H)	178×317×580mm
質量(コードを除く)	8.2kg
セット販売内容	ドリルヘッド SPJ-123C ボールベース SB-401-580 片ロスパナ 27mm 32mm キャリングケース JC 水処理パッド MS-120JII

※ビット径 130~160mmでご使用の場合は別売の水処理パッドが必要となります。

コアドリル仕様	
型式名	SPJ-123M
電源	単相100V 50/60Hz
定格電流	14A
消費電力	1,330W
最大出力	1,500W
無負荷回転速度	950min ⁻¹
標準コアビット呼径	14.5~120mm
最大コアビット呼径	160mm
コアビット取付ねじ	M27ねじ
適用コアビット	M27ねじ薄刃一体式コアビット
推進ストローク	331mm(水処理パッド無し) 323mm(水処理パッド使用時)
寸法(W×L×H)	178×317×580mm
質量(コードを除く)	8.3kg
セット販売内容	ドリルヘッド SPJ-123M ボールベース SB-401-580 片ロスパナ 36mm (2本) キャリングケース JC 水処理パッド MS-120JII

※ビット径 130~160mmでご使用の場合は別売の水処理パッドが必要となります。



コアドリル

コアビット取付ねじ Cロッドねじ

備考

コアドリル用オプション品 … P.20~P.27
ダイヤモンドコアビット … P.29~P.30

Drilling
[穴あけ]

乾湿兼用コアドリル
(ボールベース)
固定型

コアドリル
(ボールベース)
固定型

自動送り装置
EHAC(エハック)

コアドリル用
オプション品

ダイヤモンド
コアビット

乾式コアドリル
(手持ち型)

アンカードリル
(手持ち型)

Cutting
[切断]

ウォールカッター

ワイヤーソー

油圧ユニット

ブランチカッター

ハンドカッター

Custom Made
Products
[特注製作品]

コアドリル SPJ-123C 角調仕様

45°まで傾斜可能な
角度調整ベースを
標準付属



⑨コアビットは別売りです。

コアドリル SPF-162C

超小型、パワフル
コアドリルの誕生!!

⑨別売部品により
自動送り装置
EHAC取付可能。



⑨コアビット・水処理パッドは別売りです。

※本機種のみセット販売とドリルヘッド販売の2形態で用意しております。

セット販売品	
商品名	コアドリル SPJ-123C 角調仕様
	
キャリングケース JC	
標準小売価格	¥210,000-

セット販売品	
商品名	コアドリル SPF-162C
	
キャリングケース FC	
標準小売価格	¥288,000-

コアドリル仕様	
型式名	SPJ-123C 角調仕様
電 源	単相100V 50/60Hz
定格電流	14A
消費電力	1,330W
最大出力	1,500W
無負荷回転速度	950min ⁻¹
標準コアビット呼径	14.5~120mm
最大コアビット呼径	160mm
コアビット取付ねじ	Cロッドねじ
適用コアビット	Cロッドねじ薄刃一体式コアビット
推進ストローク	314mm(ボール傾斜角:0~45°) (水処理パッド使用時及び、なしの場合で同一)
寸法(W×L×H)	182×346×580mm
質量(コードを除く)	8.7kg
セット販売内容	ドリルヘッド SPJ-123C 角度調整ベース AB-401-580 水処理パッド MS-120JII メガネレンチ17×21mm キャリングケース JC 片ロスバナ 27mm 32mm

コアドリル仕様	
型式名	SPF-162C
電 源	単相100V 50/60Hz
定格電流	15A
最大出力	2,100W
無負荷回転速度	900min ⁻¹
標準コアビット呼径	25~160mm
最大コアビット呼径	180mm
コアビット取付ねじ	Cロッドねじ
適用コアビット	Cロッドねじ薄刃一体式コアビット
自動送り仕様	改造可
寸法(W×L×H)	211×396×約670mm
質量(ボールベースを含む)	14.0kg
標準付属品	ボールベース SB-493-600 片ロスバナ 27mm メガネレンチ 17×21mm 片ロスバナ 32mm 六角棒レンチ4mm キャリングケース FC

※ビット径 130~160mmでご使用の場合は別売の水処理パッドが必要となります。



ドリルヘッド

コアビット取付ねじ
Cロッドねじ, M27ねじ

備考

コアドリル用オプション品 … P.20~P.27
ダイヤモンドコアビット … P.29~P.30

ドリルヘッド SPF-162C



超小型、パワフル
コアドリルの誕生!!

③別売部品により
自動送り装置
EHAC取付可能。



③コアビット・水処理パッドは別売りです。

※本機種のみセット販売とドリルヘッド販売の2形態で用意しております。

ドリルヘッド SPF-162M



超小型、パワフル
コアドリルの誕生!!

③別売部品により
自動送り装置
EHAC取付可能。



③コアビット・水処理パッドは別売りです。

ドリルヘッド販売品	
商品名	ドリルヘッド SPF-162C
①	
標準小売価格	¥213,000-
③①のみの販売になります。	

ドリルヘッド販売品	
商品名	ドリルヘッド SPF-162M
①	
標準小売価格	¥213,000-
③①のみの販売になります。	

① ドリルヘッド仕様	
型式名	SPF-162C
電 源	単相100V 50/60Hz
定格電流	15A
最大出力	2,100W
無負荷回転速度	900min ⁻¹
標準コアビット呼径	25~160mm
最大コアビット呼径	180mm
コアビット取付ねじ	Cロッドねじ
適用コアビット	Cロッドねじ薄刃一体式コアビット
自動送り仕様	改造可
寸法(W×L×H)	210×327×374mm
質量(コードを除く)	9.3kg
標準付属品	片ロスパナ 27mm メガネレンチ 17×21mm 片ロスパナ 32mm 六角棒レンチ4mm

① ドリルヘッド仕様	
型式名	SPF-162M
電 源	単相100V 50/60Hz
定格電流	15A
最大出力	2,100W
無負荷回転速度	900min ⁻¹
標準コアビット呼径	25~160mm
最大コアビット呼径	180mm
コアビット取付ねじ	M27ねじ
適用コアビット	M27ねじ薄刃一体式コアビット
自動送り仕様	改造可
寸法(W×L×H)	210×327×379mm
質量(コードを除く)	9.4kg
標準付属品	片ロスパナ 36mm(2本) メガネレンチ 17×21mm 六角棒レンチ4mm

共通モジュール □49 ポールベース

② 適用ポールベース (押さえ金具はポールベースに標準装備です。)				
型式名	SB-493-600	SB-493-700	SB-494-845	SB-494-1035
推進ストローク	315mm	415mm	505mm	695mm
質 量	4.7kg	5.0kg	8.8kg	9.7kg
標準小売価格	¥46,000-	¥51,000-	¥73,000-	¥80,000-
①+②の合計金額 (セット品として販売していませんので、それぞれをお買い求めください。コアビット・水処理パッドは含んでいません。)				
SPF-162C+運用ポールベース	¥259,000-	¥264,000-	¥286,000-	¥293,000-
SPF-162M+運用ポールベース				



ドリルヘッド

コアビット取付ねじ
Cロッドねじ, M27ねじ

備考
コアドリル用オプション品 … P.20~P.27
ダイヤモンドコアビット … P.29~P.30

Drilling
[穴あけ]

乾湿兼用コアドリル
(ボールベース
固定型)

コアドリル
(ボールベース
固定型)

自動送り装置
EHAC(エハック)

コアドリル用
オプション品

ダイヤモンド
コアビット

乾式コアドリル
(手持ち型)

アンカードリル
(手持ち型)

Cutting
[切断]

ウォールカッター

ワイヤーソー

油圧ユニット

ブラジカッター

ハンドカッター

Custom Made
Products
[特注製作品]

ドリルヘッド SPF-182C2



二段変速の超小型、
パワフルコアドリルの
誕生!!

(注) 別売部品により
自動送り装置
EHAC取付可能。



ドリルヘッド SPF-182M2



二段変速の超小型、
パワフルコアドリルの
誕生!!

(注) 別売部品により
自動送り装置
EHAC取付可能。



1 ドリルヘッド仕様	
型式名	SPF-182C2
電源	単相100V 50/60Hz
定格電流	15A
最大出力	2,100W
無負荷回転速度	H I: 1,250min ⁻¹ LOW: 700min ⁻¹
標準コアビット呼径	25~180mm
最大コアビット呼径	210mm
コアビット取付ねじ	Cロッドねじ
適用コアビット	Cロッドねじ薄刃一体式コアビット
自動送り仕様	改造可
寸法(W×L×H)	210×327×394mm
質量(コードを除く)	10.0kg
標準小売価格	¥268,000-
標準付属品	片ロスパンナ 27mm メガネレンチ 17×21mm 片ロスパンナ 32mm 六角棒レンチ4mm

1 ドリルヘッド仕様	
型式名	SPF-182M2
電源	単相100V 50/60Hz
定格電流	15A
最大出力	2,100W
無負荷回転速度	H I: 1,250min ⁻¹ LOW: 700min ⁻¹
標準コアビット呼径	25~180mm
最大コアビット呼径	210mm
コアビット取付ねじ	M27ねじ
適用コアビット	M27ねじ薄刃一体式コアビット
自動送り仕様	改造可
寸法(W×L×H)	210×327×399mm
質量(コードを除く)	10.1kg
標準小売価格	¥268,000-
標準付属品	片ロスパンナ 36mm(2本) メガネレンチ 17×21mm 六角棒レンチ4mm

共通モジュール □49 ポールベース

2 適用ポールベース (押さえ金具はポールベースに標準装備です。)				
型式名	SB-493-600	SB-493-700	SB-494-845	SB-494-1035
推進ストローク	315mm	415mm	505mm	695mm
質量	4.7kg	5.0kg	8.8kg	9.7kg
標準小売価格	¥46,000-	¥51,000-	¥73,000-	¥80,000-
1+2の合計金額 (セット品として販売していませんので、それぞれをお買い求めください。コアビット・水処理パッドは含んでいません。)				
SPF-182C2+適用ポールベース	¥314,000-	¥319,000-	¥341,000-	¥348,000-
SPF-182M2+適用ポールベース				

共通モジュール 水処理パッド

型式名	最大コアビット径	材質	寸法 (mm)	標準小売価格
MS-180F	180mm	樹脂	φ170(190)×φ242×高61	¥11,000-
MS-200F	210mm	硬質ゴム	φ220×φ280×高64	¥22,000-



ドリルヘッド

コアビット取付ねじ

Aロッドねじ

備考

自動送り装置 EHAC …………… P.19
コアドリル用オプション品 …… P.20~P.27
ダイヤモンドコアビット …… P.28~P.29
P.31~P.32

ドリルヘッド SPF-182A₂



超小型、二段变速の
パワフルコアドリル!!



② コアビット・水処理パッドは別売りです。

ドリルヘッド SPN-203A



プロ用、超軽量、
パワフルコアドリル!!



② コアビット・水処理パッドは別売りです。

写真のポールベースはSB-491-810(旧型)です。

① ドリルヘッド仕様	
型式名	SPF-182A ₂
電源	単相100V 50/60Hz
定格電流	15A
最大出力	2,100W
無負荷回転速度	H1 : 1,250min ⁻¹ LOW : 700min ⁻¹
標準コアビット呼径	27~180mm (7")
最大コアビット呼径	210mm (8")
コアビット取付ねじ	Aロッドねじ
適用コアビット	Aロッドねじ:薄刃一体式コアビット (Aロッドねじ:3点式コアビット)
自動送り仕様	改造可
寸法(W×L×H)	210×327×414mm
質量(コードを除く)	10.2kg
標準小売価格	¥268,000-
標準付属品	片ロスパナ 36mm (2本) 六角棒レンチ 4mm メガネレンチ 17×21mm

① ドリルヘッド仕様	
型式名	SPN-203A
電源	単相100V 50/60Hz
定格電流	15A
最大出力	2,400W
無負荷回転速度	680min ⁻¹
最大コアビット呼径	210mm (8")
コアビット取付ねじ	Aロッドねじ
適用コアビット	Aロッドねじ:3点式コアビット Aロッドねじ:薄刃一体式コアビット
自動送り仕様	改造可
寸法(W×L×H)	247×328×413mm
質量(コードを除く)	10.3kg
標準小売価格	¥280,000-
標準付属品	片ロスパナ 36mm (2本) 六角棒レンチ 4mm ラチェットレンチ 17×21mm

共通モジュール □49 ポールベース

② 適用ポールベース (押さえ金具は標準装備です。)			
	型式名	SB-494-845	SB-494-1035
	推進ストローク	505mm	695mm
	質量	8.8kg	9.7kg
	標準小売価格	¥73,000-	¥80,000-

①+② の合計金額 (セット品として販売していませんので、それぞれをお買い求めください。コアビット・水処理パッドは含んでいません。)			
		①	
		SPF-182A ₂	SPN-203A
②	SB-494-845	¥341,000-	¥353,000-
	SB-494-1035	¥348,000-	¥360,000-



ドリルヘッド

コアビット取付ねじ

Aロッドねじ

備考

自動送り装置 EHAC P.19
コアドリル用オプション品 ... P.20~P.27
ダイヤモンドコアビット ... P.28~P.29
P.31~P.32

Drilling
[穴あけ]

乾湿兼用コアドリル
(ボールベース)
固定型

コアドリル
(ボールベース)
固定型

自動送り装置
EHAC(エハック)

コアドリル用
オプション品

ダイヤモンド
コアビット

乾式コアドリル
(手持ち型)

アンカードリル
(手持ち型)

Cutting
[切断]

ウォールカッター

ワイヤーソー

油圧ユニット

ブランチカッター

ハンドカッター

Custom Made
Products
[特注製作品]

ドリルヘッド SPZ-253A₂

二段変速の中型コアドリル。
最大254mmの穴あけが可能な
SPZ-253A₂と
耐震補強工事などの
小径長穴あけに威力を発揮する
SPZ-053A₂をラインナップ!!



1 ドリルヘッド

2 □49ボールベース

1 ドリルヘッド仕様	
型式名	SPZ-253A ₂ [SPZ-253A ₂ -E] <SPZ-253A ₂ -S>
電源	単相100V 50/60Hz
定格電流	15A
最大出力	2,400W
無負荷回転速度	H I : 1,100min ⁻¹ LOW : 470min ⁻¹
最大コアビット呼径	254mm (10")
コアビット取付ねじ	Aロッドねじ
適用コアビット	Aロッドねじ: 3点式コアビット Aロッドねじ: 薄刃一体式コアビット
自動送り仕様	SPZ-253A ₂ -E SPZ-253A ₂ -S 分離式電源コード
寸法(W×L×H)	255×353×446mm
質量(コードを除く)	12.6kg [12.7kg] <12.7kg>
標準小売価格	¥316,000- [¥330,000-] <¥328,000->
標準付属品	片口スリ 36mm(2本) ラチェットレンチ 17×21mm 六角棒レンチ 4mm

⑨ コアビット・水処理パッド・水処理金具は別売りです。
写真のボールベースはSB-491-810(旧型)です。

2 適用ボールベース (押さえ金具は標準装備です。)	
型式名	SB-494-845
推進ストローク	505mm
質量	8.8kg
標準小売価格	¥73,000-

1+2 の合計金額 (セット品として販売していませんので、それぞれをお買い求めください。コアビット・水処理パッドは含んでいません。)	
1	
SPZ-253A ₂ [SPZ-253A ₂ -E] <SPZ-253A ₂ -S>	SPZ-053A ₂ [SPZ-053A ₂ -E] <SPZ-053A ₂ -S>
¥389,000- [¥403,000-] <¥401,000->	¥410,000- [¥424,000-] <¥418,000->
2	
SB-494-845	SB-494-1035
¥396,000- [¥410,000-] <¥408,000->	¥417,000- [¥431,000-] <¥425,000->

《SPZシリーズ 特殊回転速度仕様》受注生産品の為、通常在庫しておりません。

機種名	無負荷回転速度	標準小売価格
SPZ 特殊回転仕様	1,100/740min ⁻¹	別途見積
	2,100/950min ⁻¹	
	2,600/1,100min ⁻¹	
	2,600/1,700min ⁻¹	

230Vモータ仕様も受注生産対応しています。営業マンにご相談ください。



ギヤドモータ

コアビット取付ねじ

Aロッドねじ

備考

自動送り装置 EHAC …………… P.19
コアドリル用オプション品 …… P.20~P.27
ダイヤモンドコアビット …… P.28~P.29
P.31~P.32

ギヤドモータ SPM-404A₃



軽くてセットが楽な□49仕様

深穴あけなら頑強な□59仕様

③ コアビット・水処理パッド・水処理金具は別売りです。

3段変速の100V仕様 プロ用コアドリル
□49仕様、□59仕様を選べる
最大406mm(16")を削孔可能。

③ □49仕様では水処理パッドMS-16は取付できません。



① ギヤドモータ仕様	
型式名	SPM-404A ₃
電源	単相100V 50/60Hz
定格電流	15A
最大出力	2,400W
無負荷回転速度	HI : 1,200min ⁻¹ MID : 700min ⁻¹ LOW : 260min ⁻¹
最大コアビット呼径	406mm (16")
コアビット取付ねじ	Aロッドねじ
適用コアビット	Aロッドねじ:3点式コアビット Aロッドねじ:薄刃一体式コアビット Aロッドねじ:大口径一体式コアビット
適用クランプ組	□49クランプ組、□59クランプ組
寸法(W×L×H)	146×184×472mm
質量(コードを除く)	11.4kg
標準小売価格	¥343,000-
標準付属品	片口スパナ 36mm(2本) ラチェットレンチ 17×21mm 延長コード組 4.7m 変換ライナ4959 平行キー-10×8×115mm 六角穴付ボルト M8×30(4本) ばね座金8(4ヶ)

共通モジュール □49クランプ組 / □59クランプ組

PAT.5142832

型式名	② □49 クランプ組		② □59 クランプ組		
	CL-494S	CL-592C	CL-592EC	CL-593S	CL-593E
仕様	ローラー滑り式	スライドプレート式		ローラー滑り式	
自動送り装置取付	可(S仕様)、E仕様に改造可	不可(改造可)	可(E仕様)	可(S仕様)	可(E仕様)
質量	3.1kg	5.2kg	5.9kg	5.4kg	5.6kg
標準小売価格	¥53,000-	¥120,000-	¥150,000-	¥120,000-	¥150,000-
標準付属品	平行キー-10×10×67mm 六角穴付ボルト 六角棒レンチ 4mm	ギヤドモータ取付ボルト 片口スパナ 13mm		平行キー-10×8×115mm 六角棒レンチ 4mm	

共通モジュール □49ポールベース / □59ポールベース

型式名	③ □49ポールベース (押さえ金具は標準装備です。)				③ □59ポールベース			
	SB-494-845	SB-494-1035	SB-594-800	SB-594-900	SB-594-1035	SB-594-1235	SB-594-1535	
推進ストローク	505mm	695mm	424mm	524mm	624mm	824mm	1,124mm	
質量	8.8kg	9.7kg	11.1kg	11.9kg	13.4kg	15.0kg	17.5kg	
標準小売価格	¥73,000-	¥80,000-	¥110,000-			¥128,000-	¥170,000-	



ギヤドモータ

コアビット取付ねじ Aロッドねじ

備考

自動送り装置 EHAC …………… P.19
コアドリル用オプション品 … P.20~P.27
ダイヤモンドコアビット … P.28~P.29
P.31~P.32

Drilling
[穴あけ]

乾湿兼用コアドリル
(ボールベース
固定型)

コアドリル
(ボールベース
固定型)

自動送り装置
EHAC(エハック)

コアドリル用
オプション品

ダイヤモンド
コアビット

乾式コアドリル
(手持ち型)

アンカードリル
(手持ち型)

Cutting
[切断]

ウォールカッター

ワイヤーソー

油圧ユニット

ブランジカッター

ハンドカッター

Custom Made
Products
[特注製作品]

ギヤドモータ SPO-400A₃



ロングセラーSPOシリーズの正統後継機種!!
最大出力3,600Wの高出力日本製120Vモータを搭載!!最大406mm(16")を削孔可能。



(注)コアビット・水処理パッド・水処理金具は別売りです。

ギヤドモータ SPE-400A₃ Pro



3段変速の軽量プロ用コアドリル!!
最大出力3,600Wの高出力日本製230Vモータを搭載!!
Proシリーズ最軽量モデルで最大406mm(16")を削孔可能。



(注)コアビット・水処理パッド・水処理金具は別売りです。

1 ギヤドモータ仕様	
型式名	SPO-400A ₃
電源	単相120V 50/60Hz
定格電流	15A
最大出力	3,600W
無負荷回転速度	HI : 950min ⁻¹ MID : 700min ⁻¹ LOW : 300min ⁻¹
最大コアビット呼径	406mm (16")
コアビット取付ねじ	Aロッドねじ
適用コアビット	Aロッドねじ:3点式コアビット Aロッドねじ:薄刃一体式コアビット Aロッドねじ:大口径一体式コアビット
適用クランプ組	□59クランプ組
寸法(W×L×H)	146×184×472mm
質量(コードを除く)	11.4kg
標準小売価格	¥350,000-
標準付属品	片ロスバナ36mm,46mm ラチェットレンチ 17×21mm 延長コード組 4.7m(ポッキングプラグ仕様)

1 ギヤドモータ仕様	
型式名	SPE-400A ₃ Pro
電源	単相230V 50/60Hz
定格電流	11A
最大出力	3,600W
無負荷回転速度	HI : 1,400min ⁻¹ MID : 800min ⁻¹ LOW : 300min ⁻¹
最大コアビット呼径	406mm (16")
コアビット取付ねじ	Aロッドねじ
適用コアビット	Aロッドねじ:3点式コアビット Aロッドねじ:薄刃一体式コアビット Aロッドねじ:大口径一体式コアビット
適用クランプ組	□59クランプ組
寸法(W×L×H)	146×174×472mm
質量(コードを除く)	11.4kg
標準小売価格	¥355,000-
標準付属品	片ロスバナ 36mm,46mm ラチェットレンチ 17×21mm 延長コード組 5.1m Pro

4 特殊ライナ(□59)			
種類	1枚組	2枚組	3枚組
厚み	30mm		
質量	0.5kg	1.0kg	1.5kg
標準小売価格	¥16,200-	¥32,400-	¥48,600-
標準付属品	平行キー 取付ボルト		

《 □49と□59クランプ組の組合せ構成図 》

クランプ組	ギヤドモータ	特殊ライナ(□59)	取付可能水処理パッド型式名	自動送り装置	組合せ後の形態
ローラースライド式	CL-494S	SPM-404A ₃	MS-14	EHAC-110S	自動送り仕様ドリルヘッド
					標準仕様ドリルヘッド
スライドプレート式	CL-592C	SPM-404A ₃ SPO-400A ₃ SPE-400A ₃ Pro	MS-16	EHAC-110A EHAC-110A Pro	自動送り仕様ドリルヘッド
					標準仕様ドリルヘッド
					自動送り仕様ドリルヘッド
					標準仕様ドリルヘッド
ローラースライド式	CL-593S	SPM-404A ₃ SPO-400A ₃ SPE-400A ₃ Pro	MS-16	EHAC-110S EHAC-110S Pro	自動送り仕様ドリルヘッド
					標準仕様ドリルヘッド
					自動送り仕様ドリルヘッド
					標準仕様ドリルヘッド
ローラースライド式	CL-593E	SPM-404A ₃ SPO-400A ₃ SPE-400A ₃ Pro	MS-16	EHAC-110A EHAC-110A Pro	自動送り仕様ドリルヘッド
					標準仕様ドリルヘッド
					自動送り仕様ドリルヘッド
					標準仕様ドリルヘッド

※自動送り装置についてはP.19参照



ギヤドモータ

コアビット取付ねじ

Aロッドねじ

備考

自動送り装置 EHAC …… P.19
コアドリル用オプション品 … P.20~P.27
ダイヤモンドコアビット … P.28~P.29
P.31~P.32

ギヤドモータ SPX-351A2 Pro



二段変速の
ヘビーデューティー
モデル。
強力モータ
230V仕様を搭載!!



③ コアビット・水処理パッド・水処理金具は別売りです。

写真のボールベースはSB-591-1000(旧型)です。

ギヤドモータ SPX-401A3 Pro



三段変速の
ヘビーデューティー
モデル。
強力モータ
230V仕様を搭載!!



③ コアビット・水処理パッド・水処理金具は別売りです。

写真のボールベースはSB-591-1000(旧型)です。

① ギヤドモータ仕様	
型式名	SPX-351A2 Pro
電源	単相230V 50/60Hz
定格電流	15A
定格出力	2300W
無負荷回転速度	HI : 700min ⁻¹ LOW : 300min ⁻¹
最大コアビット呼径	355mm (14")
コアビット取付ねじ	Aロッドねじ
適用コアビット	Aロッドねじ:3点式コアビット Aロッドねじ:薄刃一体式コアビット Aロッドねじ:大口径一体式コアビット
適用クランプ組	□59クランプ組
寸法(W×L×H)	151×212×462mm
質量(コードを除く)	14.2kg
標準小売価格	¥510,000-
標準付属品	片口スパナ36mm・46mm ラチェットレンチ17×21mm 延長コード組4.7m Pro仕様

① ギヤドモータ仕様	
型式名	SPX-401A3 Pro
電源	単相230V 50/60Hz
定格電流	15A
定格出力	2300W
無負荷回転速度	HI : 1,400min ⁻¹ MID : 800min ⁻¹ LOW : 300min ⁻¹
最大コアビット呼径	406mm (16")
コアビット取付ねじ	Aロッドねじ
適用コアビット	Aロッドねじ:3点式コアビット Aロッドねじ:薄刃一体式コアビット Aロッドねじ:大口径一体式コアビット
適用クランプ組	□59クランプ組
寸法(W×L×H)	151×212×493mm
質量(コードを除く)	15.4kg
標準小売価格	¥540,000-
標準付属品	片口スパナ36mm・46mm ラチェットレンチ17×21mm 延長コード組4.7m Pro仕様

共通モジュール

② □59 クランプ組				
型式名	CL-592C	CL-592EC	CL-593S	CL-593E
仕様	スライドプレート式	ローラーズライド式		
自動送り装置取付	不可(改造可)	可	可(S仕様)	可(E仕様)
質量	5.2kg	5.6kg	5.4kg	5.6kg
標準小売価格	¥120,000-	¥150,000-	¥120,000-	¥150,000-
標準付属品	ギヤドモータ取付ボルト 片口スパナ 13mm		平行キー 10×8×115mm 六角棒レンチ4mm	

④ 特殊ライナ(□59)			
種類	1枚組	2枚組	3枚組
厚み	30mm		
質量	0.5kg	1.0kg	1.5kg
標準小売価格	¥16,200-	¥32,400-	¥48,600-
標準付属品	平行キー 取付ボルト		

クランプ組	ギヤドモータ	特殊ライナ(□59)	取付可能 水処理パッド	自動送り装置	
スライドプレート式	CL-592C	SPX-351A2 Pro	2枚まで取付け可能	MS-14	取付不可
	CL-592C	SPX-401A3 Pro	3枚まで取付け可能	MS-16	
ローラーズライド式	CL-592EC	SPX-351A2 Pro	2枚まで取付け可能	MS-14	EHAC-110A Pro
	CL-592EC	SPX-401A3 Pro	3枚まで取付け可能	MS-16	
ローラーズライド式	CL-593S	SPX-351A2 Pro	2枚まで取付け可能	MS-14	EHAC-110S Pro
	CL-593S	SPX-401A3 Pro	3枚まで取付け可能	MS-16	
ローラーズライド式	CL-593E	SPX-351A2 Pro	2枚まで取付け可能	MS-14	EHAC-110A Pro
	CL-593E	SPX-401A3 Pro	3枚まで取付け可能	MS-16	

③ □59 ボールベース					
型式名	SB-594-800	SB-594-900	SB-594-1035	SB-594-1235	SB-594-1535
推進ストローク	424mm	524mm	624mm	824mm	1,124mm
質量	11.1kg	11.9kg	13.4kg	15.0kg	17.5kg
標準小売価格	¥110,000-			¥128,000-	¥170,000-



ギヤドモータ

コアビット取付ねじ Aロッドねじ

備考

自動送り装置 EHAC …… P.19
コアドリル用オプション品… P.20~P.27
ダイヤモンドコアビット… P.28~P.29
P.31~P.32

Drilling
[穴あけ]

乾湿兼用コアドリル
(ボールベース
固定型)

コアドリル
(ボールベース
固定型)

自動送り装置
EHAC(エハック)

コアドリル用
オプション品

ダイヤモンド
コアビット

乾式コアドリル
(手持ち型)

アンカードリル
(手持ち型)

Cutting
[切断]

ウォールカッター

ワイヤーソー

油圧ユニット

ブランチカッター

ハンドカッター

Custom Made
Products
[特注製作品]

ギヤドモータ SPX-601A2 Pro



大口径に強い
二段変速のヘビー
デューティーモデル。
230V仕様モータを
搭載!!



⑨ コアビット・水処理パッド・水処理押さえ金具は別売りです。

1 ギヤドモータ仕様	
型式名	SPX-601A2 Pro
電源	単相230V 50/60Hz
定格電流	15A
定格出力	2300W
無負荷回転速度	H1 : 200min ⁻¹ LOW : 100min ⁻¹
最小コアビット呼径	160mm (6")
最大コアビット呼径	600mm (24")
コアビット取付ねじ	Aロッドねじ
適用コアビット	Aロッドねじ:3点式コアビット Aロッドねじ:薄刃一体式コアビット Aロッドねじ:大口径一体式コアビット
適用クランプ組	□74クランプ組
寸法(W×L×H)	187×225×489mm
質量(コードを除く)	19.1kg
標準小売価格	¥625,000-
標準付属品	片口スバナ36mm・46mm ラチェットレンチ21×26mm 延長コード組4.7m Pro仕様 平行キー10×8×152mm クランプ組取付ボルト

□74 クランプ組

《 □74クランプ組の組合せ構成図 》

2 □74 クランプ組	1 ギヤドモータ	4 ライナ(□74)	取付可能 最大ビット径(mm)	自動送り装置
CL-743	SPX-601A2 Pro	2枚まで取付け可能	φ600	取付不可
CL-743E	SPX-601A2 Pro	2枚まで取付け可能	φ600	EHAC-110A Pro

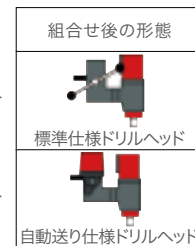

※自動送り装置に
ついてはP.19参照

2 □74 クランプ組	
型式名	CL-743
仕様	スライドプレート式
自動送り装置取付	不可(E仕様又はS仕様で改造可)
質量	7.3kg
標準小売価格	¥190,000-
適用ギヤドモータ	SPX-601A2 Pro
適用ボールベース	□74
標準付属品	片口スバナ 13mm 六角棒レンチ 4mm

4 ライナ(□74)	
種類	2枚組
厚み	52mm
質量	2.9kg
標準小売価格	¥47,000-
標準付属品	寸切ボルト 六角ナット 平行キー

□74 ポールベース(SPU-Aシリーズと共通)

3 □74ポールベース	
品名	標準ポールベース
型式名	SB-741-1050
取付座 A×B	200×320mm
全高さ H	—
メインポール高さ H1	1,050mm
サブポール高さ H2	—
質量	19.0kg
標準小売価格	¥170,000-

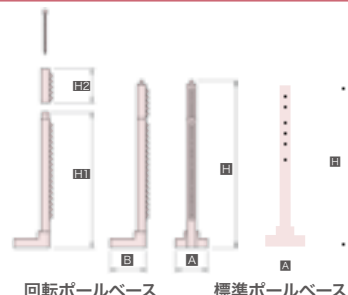

油圧コアドリル

コアビット取付ねじ

Aロッドねじ

備考

コアドリル用オプション品 … P.20~P.27
ダイヤモンドコアビット … P.28~P.29
P.31~P.32

油圧コアドリル SPU-Aシリーズ

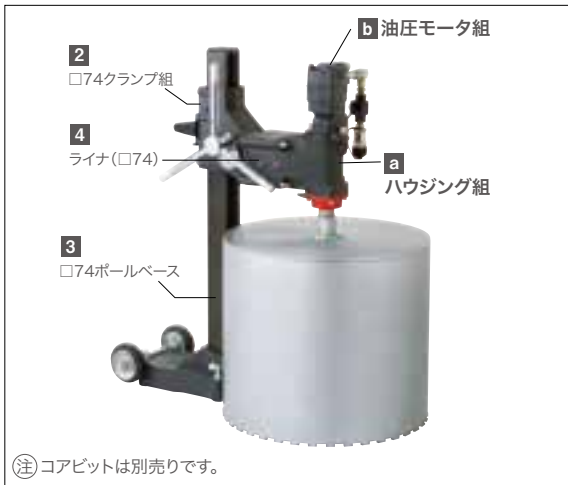

③ コアビットは別売りです。

最大削孔径φ800頑強ポールベース採用!!



組合せ後のドリルヘッド仕様					
ドリルヘッド型式名	SPU-12A	SPU-16A	SPU-600A	SPU-800A	
a ハウジング組 型式名	SPU-A (¥300,000-)				
b 油圧モータ組 型式名	2060-12A (¥440,000-)	HB05-16A (¥440,000-)	A125-600A (¥440,000-)	A250-800A (¥440,000-)	
2 適用クランプ組	□74 クランプ組 CL-742 (¥190,000-)				
4 ライナ枚数	0	1	2	3	
		(2枚組¥47,000-)		(4枚組¥76,000-)	
標準小売価格 (a+b+2+4)	¥930,000-	¥930,000-	¥977,000-	¥1,006,000-	
定格圧力	21MPa				
定格トルク	19daN-m	24daN-m	36.5daN-m	68daN-m	
最大流量	54ℓ/min	79ℓ/min	95ℓ/min		
最高回転速度 (許容)	850min ⁻¹	898min ⁻¹	772min ⁻¹	389min ⁻¹	
(E-1524A接続時 50/60Hz)	673/808min ⁻¹	484/581min ⁻¹	350/420min ⁻¹	177/212min ⁻¹	
(E-2012A eco 接続時 50/60Hz)	852/1,025min ⁻¹	612/737min ⁻¹	443/533min ⁻¹	223/269min ⁻¹	
コアビット呼径	最小	2" (53mm)	4" (110mm)	8" (205mm)	12" (305mm)
	最大	12" (305mm)	16" (406mm)	20" (500mm)	24" (600mm)
		28" (700mm)	32" (800mm)		
コアビット取付ねじ	Aロッドねじ				
適用コアビット	Aロッドねじ: 3点式コアビット Aロッドねじ: 薄刃一体式コアビット Aロッドねじ: 大口径一体式コアビット				
寸法	幅 (W)	328mm	357mm	329mm	329mm
	長 (L)	466mm	466mm	518mm	570mm
	高 (H)	450mm	474mm	462mm	483mm
質量	30.0kg	31.0kg	32.0kg	33.5kg	36.0kg
				37.5kg	

■ 必要なオプション品を組合せ、ドリルヘッドを組み上げる方式となりました。

■ 複数の油圧モータ組を用意しておく、必要な穴サイズに合わせて、油圧モータ組を載せ換えて、適切な回転速度で、切削作業が可能です。

□74 ポールベース (SPX-601A2 Proと共通)



3 □74ポールベース		
品名	標準ポールベース	回転ポールベース
型式名	SB-741-1050	RB-741-1085
取付座 A×B	200×320mm	
全高さ H	—	1,448mm
メインポール高さ H1	1,050mm	1,085mm
サブポール高さ H2	—	374mm
質量	19.0kg	28.0kg
標準小売価格	¥170,000-	¥250,000-

油圧ユニット



仕様	
型式名	E-2012A eco*
電源	三相 200/220V 50/60Hz
電動機	水冷式 20kW
最大圧力	28MPa
吐出量	23.5~54.5ℓ/min (50Hz) 28.3~65.6ℓ/min (60Hz)
オイルクーラー	水冷式
タンク容量	20ℓ
寸法 (W×L×H)	680×943×902~1,242mm 680×843×824mm (ハンドルなし)
質量 (コードを除く)	240kg
標準小売価格	¥7,400,000-
標準付属品	油圧ホース5/8"組20m eco* (2本) 電源ケーブル 10m, リモートコントロールスイッチ、変換アダプタ組 両口/13×17mm ケーブル1/2"ソケット (2個) ホースバンド (2個)

Drilling
【穴あけ】

乾湿兼用コアドリル
(ポールベース
固定型)

コアドリル
(ポールベース
固定型)

自動送り装置
EHAC (エハック)

コアドリル用
オプション品

ダイヤモンド
コアビット

乾式コアドリル
(手持ち型)

アンカードリル
(手持ち型)

Cutting
【切断】

ウォールカッター

ワイヤーソー

油圧ユニット

ブランチカッター

ハンドカッター

Custom Made
Products
【特注製作品】

油圧コアドリル

コアビット取付ねじ
Aロッドねじ

備考

コアドリル用オプション品… P.20~P.27
ダイヤモンドコアビット… P.28~P.29
P.31~P.32

Drilling
[穴あけ]

乾湿兼用コアドリル
(ボールベース
固定型)

コアドリル
(ボールベース
固定型)

自動送り装置
EHAC(エハック)

コアドリル用
オプション品

ダイヤモンド
コアビット

乾式コアドリル
(手持ち型)

アンカードリル
(手持ち型)

Cutting
[切断]

ウォールカッター

ワイヤーソー

油圧ユニット



ブランチカッター

ハンドカッター

Custom Made
Products
[特注製作品]

油圧コアドリル SPU-Aシリーズ

《 □74クランプ組の組合せ構成図 》

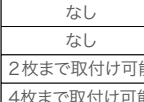
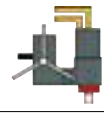
2 □74 クランプ組	b 油圧モータ組	aハウジング組	4 ライナ(□74)	取付可能 最大ビット径(mm)	自動送り装置	組合せ後の形態	ドリルヘッド型式名	
CL-742 		SPU-A 		なし	取付不可		SPU-12A	
				なし			φ406	SPU-16A
				2枚まで取付け可能			φ600	SPU-600A
				4枚まで取付け可能			φ800	SPU-800A

b 油圧モータ組					
	型式名	2060-12A	HB05-16A	A125-600A	A250-800A
	ドリルヘッド型式	SPU-12A	SPU-16A	SPU-600A	SPU-800A
	質量	12.0kg	13.0kg	12.8kg	14.0kg
	標準小売価格	¥440,000-			
	標準付属品	Oリング 六角棒レンチ 10mm ハウジング組への取付ボルト			

a ハウジング組		
	型式名	SPU-A
	質量	8.0kg
	標準小売価格	¥300,000-
	標準付属品	片ロスパナ 19・36・46mm ラチェットレンチ 21×26mm 平行キー 10×8×152 クランプ組への取付ボルト M12×45

4 ライナ(□74)			
	種類	2枚組	4枚組
	厚み	52mm	
	質量	2.9kg	5.6kg
	標準小売価格	¥47,000-	¥76,000-
標準付属品	寸切ボルト 六角ナット 平行キー		

2 □74 クランプ組		
	型式名	CL-742
	自動送り装置取付	不可
	質量	9.9kg
	標準小売価格	¥190,000-
	適用ボールベース	□74
	標準付属品	片ロスパナ 13mm 六角棒レンチ 4mm

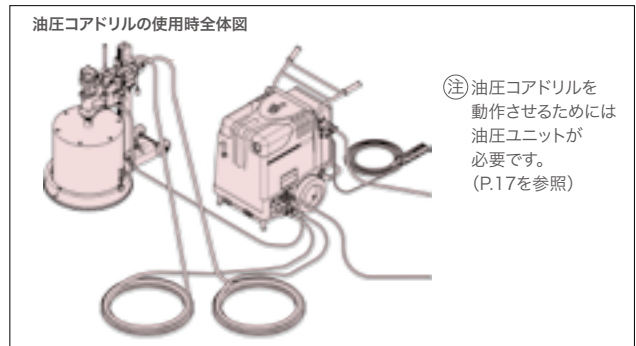
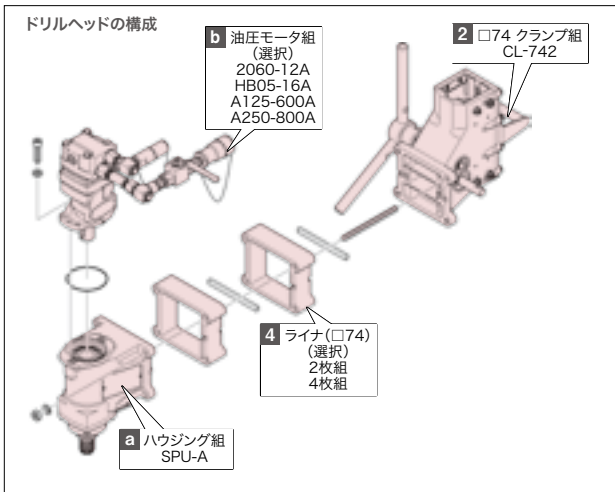

EHAC-110シリーズ

耐震補強工工事用 鉄筋センサ機能付

コアドリルの左右どちらにでも取付け可能な
S仕様(スイッチ仕様)の自動送り装置が
新登場!



コアドリルがS仕様
クランプのとき
左右取付け可能

- コアドリルの自動送り装置。プロの業をCPUに搭載。
- 標準仕様(100-120V)は17段階、Pro仕様は23段階のドリル負荷設定。
- 切込みアシスト機能で低速スタート可能。
- 暗がりの現場でも、バックライトを実装した操作パネルで視認性UP。
- 送り方向の正転/逆転切替付。
- ドリルヘッド切込みの逆転戻り機能付。
- 貫通時等の自動停止検知の設定値が変更可能。
- 制御ケース内の結露防止策としてベントフィルター採用。
- 耐震補強工事を対象とした鉄筋センサ機能はEHAC-130AやEHAC-80Aから受け継いで搭載。



S仕様
(コアドリル両端に取付け可能)

仕 様				
型式名	EHAC-110S		EHAC-110S 1.6倍速	EHAC-110S Pro
使用電源	単相交流 100~120V 50/60Hz			単相交流 200~230V 50/60Hz
最大消費電力	76.8W			
最大送り速度	CL-49 シリーズ	約177mm/min	約283mm/min	約177mm/min
	CL-59 シリーズ	約118mm/min	約189mm/min	約118mm/min
	CL-74 シリーズ	—	—	約139mm/min
適用コアドリル	SPF, SPN, SPZ, SPM, SPO型		S仕様	Proシリーズ S仕様
ドリル負荷設定範囲	5~21A(1A刻み 17段階)			5~16A(0.5A刻み 23段階)
鉄筋センサモード使用時の適用コアビット径	25~77mm(3")			
寸法(W×L×H)	202×194×272mm			
質 量	6.5kg			6.7kg
標準小売価格	¥360,000-			



E仕様
(従来のフック噛み合わせ式)

仕 様				
型式名	EHAC-110A		EHAC-110A 1.6倍速	EHAC-110A Pro
使用電源	単相交流 100~120V 50/60Hz			単相交流 200~230V 50/60Hz
最大消費電力	76.8W			
最大送り速度	CL-49 シリーズ	約177mm/min	約283mm/min	約177mm/min
	CL-59 シリーズ	約118mm/min	約189mm/min	約118mm/min
	CL-74 シリーズ	—	—	約139mm/min
適用コアドリル	SPF, SPN, SPZ, SPM, SPO型		E仕様	Proシリーズ E仕様
ドリル負荷設定範囲	5~21A(1A刻み 17段階)			5~16A(0.5A刻み 23段階)
鉄筋センサモード使用時の適用コアビット径	25~77mm(3")			
寸法(W×L×H)	202×166×289mm			
質 量	6.4kg			6.6kg
標準小売価格	¥370,000-			

オプション品

EHACストップ	
ボールに取付けて自動停止位置を設定します。	
標準小売価格	EHACストップ □49¥8,500- EHACストップ □59¥8,600-

EHACワンタッチハンドル	
EHAC取付部に取付けるハンドルです。	
標準小売価格	¥44,000-

標準ポールベース



SB-594-1035 SB-494-1035



□40ポールベース	
型式名	SB-401-700
取付座 A×B	127×161mm
高さ H	700mm
質量	3.7kg
標準小売価格	¥47,000-

※水処理押え金具 右・左が標準付属しています。

□74ポールベース	
型式名	SB-741-1050
取付座 A×B	200×320mm
高さ H	1,050mm
質量	19kg
標準小売価格	¥170,000-

□49ポールベース				
型式名	SB-493-600	SB-493-700	SB-494-845	SB-494-1035
取付座 A×B	142×200mm		183×223mm	
高さ H	600mm	700mm	845mm	1,035mm
質量	4.7kg	5.0kg	8.8kg	9.7kg
標準小売価格	¥46,000-	¥51,000-	¥73,000-	¥80,000-
回転ポール仕様	-	-	○	○

③ 押さえ金具はポールベースに標準装備です。

□59ポールベース					
型式名	SB-594-800	SB-594-900	SB-594-1035	SB-594-1235	SB-594-1535
取付座 A×B	180×265mm				
高さ H	800mm	900mm	1,035mm	1,235mm	1,535mm
質量	11.5kg	11.9kg	12.9kg	14.8kg	17.3kg
標準小売価格	¥110,000-			¥128,000-	¥170,000-
回転ポール仕様	-	-	○	○	○

角度調整ベース

穴あけ角度調整が自由に設定可能に!



ポールサイズ	□40		□49		□59
型式名	AB-401-580	AB-401-700	AB-491-885	AB-491-1075	AB-591-1085
取付座 A×B	135×190mm		185×250mm		190×295mm
高さ H	580mm	700mm	885mm	1,075mm	1,087mm
質量	4.1kg	4.5kg	10.5kg	11.5kg	18.3kg
標準小売価格	¥73,000-	¥80,000-	¥154,000-	¥182,000-	¥224,000-
調整角度	⊕0~45°		⊖60°, -45°, -30°, -15°, 0°(垂直), ⊕15°, 30°, 45°, 60°		
回転ポール仕様	-	-	○	○	○

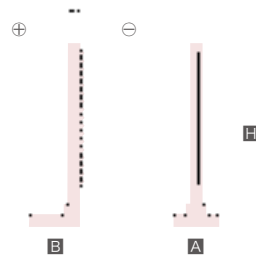

回転ポールベース

コア抜き出し、コアビットの取替作業のスピードアップに!!!



RB-741-1085

ポールサイズ	□49		□74	□49	□59
品名	回転ポールベース(サブポールは標準付属しています)			サブポール	
型式名	RBS-494-845	RBS-494-1035	RB-741-1085	RPS-491	RPS-591
取付座 A×B	183×223mm		200×320mm	-	-
全高さ H	1,127mm	1,317mm	1,448mm	-	-
メインポール高さ H1	845mm	1,035mm	1,085mm	-	-
サブポール高さ H2	260mm		374mm	260mm	340mm
質量	11.2kg	12.1kg	28.0kg	2.2kg	3.6kg
標準小売価格	¥110,000-	¥117,000-	¥150,000-	¥37,000-	¥40,000-

※サブポールは、標準ポールベースや角度調整ベースの「回転ポール仕様」には取付け可能です。
 ※□49はキャスターはありません。□59はオプションでキャスターを取付け可能です。

Drilling
[穴あけ]

乾湿兼用コアドリル
(ポールベース
固定型)

コアドリル
(ポールベース
固定型)

自動送り装置
EHAC(エハック)

コアドリル用
オプション品

ダイヤモンド
コアビット

乾式コアドリル
(手持ち型)

アンカードリル
(手持ち型)

Cutting
[切断]

ウォールカッター

ワイヤーソー

油圧ユニット

ブランチカッター

ハンドカッター

Custom Made
Products
[特注製品]

水処理パッド・水処理金具

小口径、大口径が揃い踏み!

乾温兼用コアドリル
(ポールベース
固定型)

コアドリル
(ポールベース
固定型)

自動送り装置
EHAC(エハック)

コアドリル用
オプション品

ダイヤモンド
コアビット

乾式コアドリル
(手持ち型)

アンカードリル
(手持ち型)

Cutting
【切断】

ウォールカッター

ワイヤーソー

油圧ユニット

ブランチカッター

ハンドカッター

Custom Made
Products
【特注製作品】



●	適合機種に標準付属(オプション品としても適合機種に取付け可能)
○	オプション品として適合機種に取付け可能
◎	別売のメンテ部品 押さえ金具 左・右(002002321・002002322)を使用した場合のみ取付け可能。
△	ポールベースSB-493シリーズを使用した場合のみ取付け可能

水処理パッド (基本高さ 64mm)						適合機種				
型式名	標準小売価格	製品イメージ	最大 コアビット呼径	材 質	寸 法(mm)	現行機種		(生産中止機)		
						SPF型 SPN型 SPZ型	SPJ-123 シリーズ	SPJ-122 シリーズ	SPJ-121C SPJ-120 シリーズ	SPJ-5A
MS-120JII	¥11,000-		120mm	樹脂	φ183×高60 穴径φ124	△	●	●	◎	◎
MS-130F	¥11,000-		130mm	樹脂	φ208×高60 穴径φ90 (φ116、140に拡張可)	△	○	○	◎	◎
MS-160J	¥22,500-		160mm	アルミ	φ191×高59 穴径φ164	△	○	○	◎	◎
MS-180F	¥11,000-		180mm	樹脂	φ242×高61 穴径φ170 (φ190に拡張可)	△				
MS-200F	¥22,000-		210mm	硬質ゴム	φ280×高64 穴径φ220	△				
MS-2J	¥13,000-		2" (3": 拡張時)	硬質ゴム	φ125×高64 穴径φ58 (φ70、82に拡張可)	△	○	○	◎	◎
MS-3J	¥14,000-		3" (4": 拡張時)	硬質ゴム	φ165×高64 穴径φ83 (φ95、115に拡張可)	△	○	○	◎	◎

排水口には内径φ15のホースが取付け可能です。









水処理金具			
ポールベースサイズ	型式名	備 考	標準小売価格
□49	MK-49	-	¥16,000-
□59	MK-59	-	¥18,000-
	MK-59-1	特殊ライナ 1枚取付時	¥21,000-
	MK-59-3	特殊ライナ 3枚取付時	¥22,000-
□74	MK-74-0	-	¥22,000-
	MK-74-1	ライナ 1枚取付時	¥31,000-



水処理押さえ金具			
ポールベースサイズ	型式名	備 考	標準小売価格
□49	MA-49-1	SPM-404シリーズで MS-12,MS-14を 使用する時	¥32,000-
□74	MA-74-2	ライナ 2枚取付時	¥38,000-
	MA-74-4	・SPXの場合 ライナ2枚取付時 ・SPUの場合 ライナ4枚取付時	¥38,000-

水処理パッド・天井用水処理パッド

水処理パッド (基本高さ 94mm)						適合機種						
型式名	標準小売価格	製品イメージ	最大 コアビット呼径	材 質	寸 法(mm)	SPF型	SPN型	SPZ型	SPM型	SPO型	SPX型	SPU型
MS-2	¥13,000-		2" (3": 拡径時)	硬質ゴム	φ125×高94 穴径φ58 (φ70、82に拡径可)	○	○	○	○	○	○	○
MS-3	¥14,000-		3" (4": 拡径時)	硬質ゴム	φ165×高94 穴径φ83 (φ95、115に拡径可)	○	○	○	○	○	○	○
MS-4	¥18,000-		4"	硬質ゴム	φ210×高94 穴径φ130	○	○	○	○	○	○	○
MS-6	¥20,000-		6"	硬質ゴム	φ250×高94 穴径φ180	○	○	○	○	○	○	○
MS-8	¥24,000-		8"	硬質ゴム	φ310×高94 穴径φ230	○	○	○	○	○	○	○
MS-10	¥46,000-		10"	アルミ	φ310×高109 穴径φ266			○	○	○	○	○
MS-12	¥46,000-		12"	鉄	φ388×高109 穴径φ326					○	○ SPX-351A-Pro を除く	○
MS-14	¥48,000-		14"	鉄	φ450×高109 穴径φ380					○	○ SPX-351A-Pro を除く	○
MS-16	¥60,000-		16"	鉄	φ515×高109 穴径φ435						○ SPX-401A-Pro SPX-601A-Pro	○
MS-18	¥66,000-		18"	鉄	φ575×高109 穴径φ490						○ SPX-601A-Pro	○
MS-20	¥72,000-		20"	鉄	φ635×高109 穴径φ545						○ SPX-601A-Pro	○

排水口には内径φ15のホースが取付け可能です。

天井用水処理パッド (受注生産)					
型式名	標準小売価格	製品イメージ	適用コアビット呼径	材 質	寸 法(mm)
CP-1	¥24,000-		1"	硬質ゴム	φ210×高94 穴径φ24
CP-1 1/4	¥24,000-		1 1/4"		φ210×高94 穴径φ30
CP-1 1/2	¥24,000-		1 1/2"		φ210×高94 穴径φ37
CP-2	¥24,000-		2"		φ210×高94 穴径φ50
CP-2 1/2	¥24,000-		2 1/2"		φ210×高94 穴径φ60
CP-3	¥24,000-		3"		φ210×高94 穴径φ74
CP-3 1/2	¥24,000-		3 1/2"		φ210×高94 穴径φ84
CP-4	¥24,000-		4"		φ210×高94 穴径φ106
CP-5	¥28,000-		5"		φ250×高94 穴径φ125
CP-6	¥28,000-		6"		φ250×高94 穴径φ156
CP-7	¥33,000-		7"		φ310×高94 穴径φ176
CP-8	¥33,000-		8"		φ310×高94 穴径φ200

天井用水処理パッドは油圧コアドリル専用です。電動式コアドリルでの上向き穴あけの場合、水がモータに侵入しショートする可能性がありますので使用しないでください。

Drilling
[穴あけ]

乾湿兼用コアドリル
(ボールベース)
固定型

コアドリル
(ボールベース)
固定型

自動送り装置
EHAC(エハック)

コアドリル用
オプション品

ダイヤモンド
コアビット

乾式コアドリル
(手持ち型)

アンカードリル
(手持ち型)

Cutting
[切断]

ウォールカッター

ワイヤーソー

油圧ユニット

ブランチカッター

ハンドカッター

Custom Made
Products
【特注製作品】

ハードトランス

機能のパワーアップに! ポータブル変圧器の決定版



型式名	HDT-4B Lite
定格容量	3.5kVA(連続定格) 4.0kVA(2時間定格)
入力電圧	100/200V 切替
周波数	50/60Hz
出力コンセント	100V 20A×2 120V 15A×1
昇圧スイッチ	10%
寸法(W×L×H)	142×315×251mm
質量	11.6kg
標準小売価格	¥140,000-

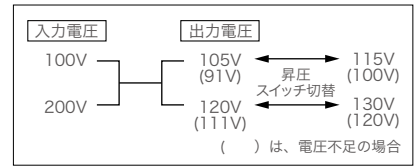

■ 冷却ファンを搭載



型式名	HDT-5B Pro
定格容量	5kVA
定格時間	連続
入力電圧	200V
周波数	50/60Hz
出力コンセント	100V 15A×2 230V 20A×1
昇圧スイッチ	なし
寸法(W×L×H)	172×290×295mm
質量	11.5kg
標準小売価格	¥140,000-

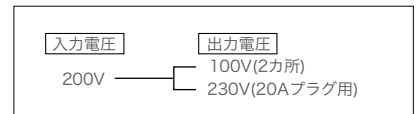

- Pro仕様コアドリル・ウォールカッター・ワイヤーソー専用の変圧器
- 冷却ファンを搭載
- 230V出力側に漏電遮断器付ブレーカ20Aを採用

乾温兼用コアドリル
(ポールベース
固定型)

コアドリル
(ポールベース
固定型)

自動送り装置
EHAC(エハック)

コアドリル用
オプション品

ダイヤモンド
コアビット

乾式コアドリル
(手持ち型)

アンカードリル
(手持ち型)

バキュームポンプ/バキュームパッド

コアドリルをあらゆる被削物に吸着対応!



バキュームポンプ	
型式名	VPM-50V
電源	単相100V 50/60Hz
モータ出力	40W
排気速度	12ℓ/min(50Hz)、15ℓ/min(60Hz)
到達圧力	0.094MPa
寸法(W×L×H)	220×340×230mm
質量	12kg
標準小売価格	¥230,000-

バキュームパッド				
型式名	VP-1730F	VP-2234	VP-3036	VPH-20W
適用ポールベース	4046, □40		□40, □49, □59	
用途	平面(床面専用)	平面		外径φ234 ~平面
寸法(W×L)	170×300mm	220×340mm	300×360mm	314×420mm
質量	2.0kg	2.8kg	3.6kg	7.5kg
標準小売価格	¥40,000-	¥49,000-	¥55,000-	¥120,000-

Cutting
【切断】

ウォールカッター

ワイヤーソー

油圧ユニット

ブランチカッター

ハンドカッター

Custom Made
Products
【特注製作品】

ノーアンカーベース



アスファルト道路でのテストピース採取作業に使用します。
コアビットはφ160まで使用できます。

型式名	NA-63
取付可能ポールベース	□40ポールベース(SPN-mini) □40ポールベース(SPJ-5R/5V) SB-401, SB-461 SB-491, SB-492, SB-493, SB-494 SB-551
取付座	350×700mm
質量	7.4kg
標準小売価格	¥34,000-

連続穴用架台LA



仕様	
寸法(W×L×H)	484×347×339mm
G.L.からベース取付け面までの高さ	115.5mm
クランクハンドル1回転あたりの移動量	約8mm
質量	14.6kg
標準小売価格	¥700,000-

ウォールカッターの二条切りによるスリット(溝入れ)工事等において、ブレードでの切り残り部分をコアドリルの連続穴施工で仕上げる時に使用できます。CDW-402AE Pro専用のトラックレールLAシリーズに取付ける事ができます。

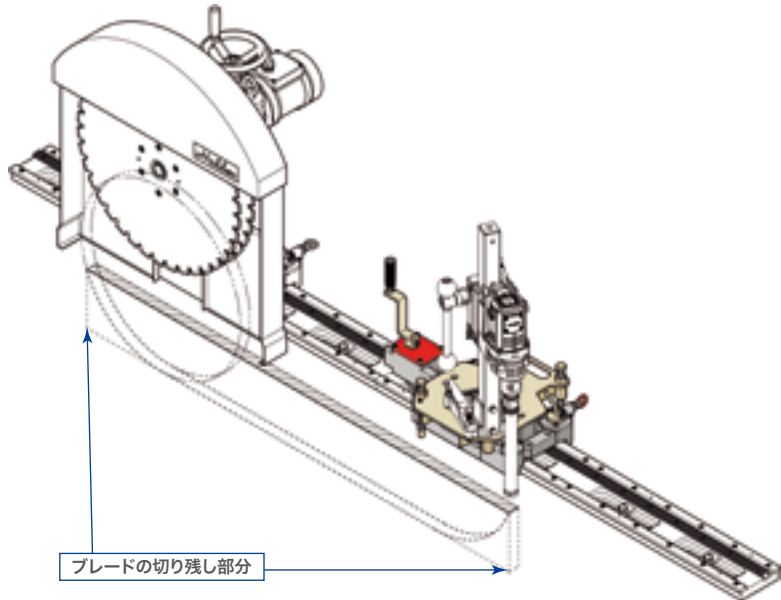

高速ビット用倍速アタッチメント KA-42C

□49ポールベースに取付くAロッドねじ仕様コアドリルの回転速度を2倍に増速するアタッチメントで、別売りの高速回転アンカー用ビットを取付けて穴あけできます。

ギヤケースのでっぱりを最小限にしているので、配管用穴あけ等の壁際穿孔、際切りワイヤーソーのパイロット穴穿孔が可能です。(壁際穴あけ最小ビット径はφ42) ※深さが400mmを越える穴あけには使用しないでください。

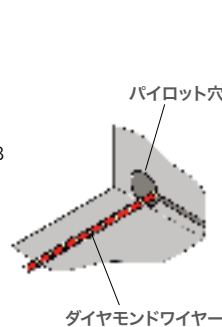
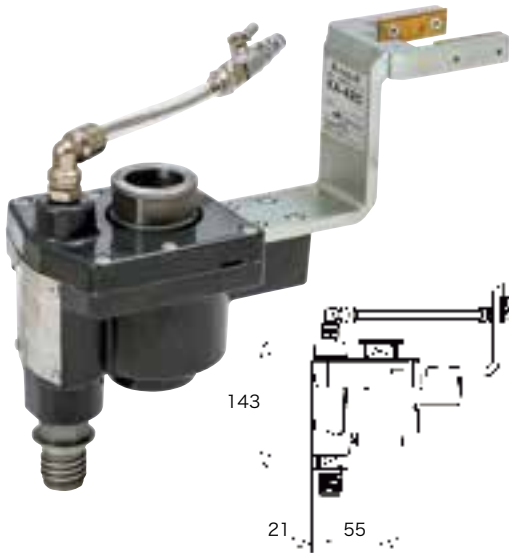

型式名	KA-42C
取付け可能ドリルヘッド	SPFシリーズ(Aロッドねじ仕様) SPNシリーズ SPZシリーズ(□49)
最大コアビット呼径	61mm
入力シャフトねじ	Aロッドねじ(スパナ掛け寸法36mm)
出力シャフトねじ	Cロッドねじ(スパナ掛け寸法27mm)
増速比	1:2(入力に対し2倍)
寸法(W×L×H)	112×288×232mm
質量	4.0kg
標準小売価格	¥250,000-
標準付属品	片口スパナ 27mm・36mm

適変速位置一覧表		注) 周速度が速すぎる場合は目つぶれを起こす可能性があります。		
型式名	変速位置	コアビット呼径		
		20mm	35.4mm	61mm
SPF-182A2	HI		○	
	LOW	×	△	×
SPN-203A	-	×	△	○
SPN-163A	-	△		○
SPZ-253A2	HI		○	
	LOW		×	△
SPZ-053A2	HI	○	△	
	LOW		○	△

Drilling
[穴あけ]

乾湿兼用コアドリル
(ボールベース
固定型)

コアドリル
(ボールベース
固定型)

自動送り装置
EHAC(エハック)

コアドリル用
オプション品

ダイヤモンド
コアビット

乾式コアドリル
(手持ち型)

アンカードリル
(手持ち型)

Cutting
[切断]

ウォールカッター

ワイヤーソー

油圧ユニット

ブランチカッター

ハンドカッター

Custom Made
Products
[特注製作品]

狭あい用コアドリル SPJP-063C

【特許製品】PAT.6654027

乾湿兼用コアドリル
(ポールベース)
固定型

コアドリル
(ポールベース)
固定型

自動送り装置
EHAC(エハック)

コアドリル用
オプション品

ダイヤモンド
コアビット

乾式コアドリル
(手持ち型)

アンカードリル
(手持ち型)

Cutting
【切断】

ウォールカッター

ワイヤーソー

油圧ユニット

ブランチカッター

ハンドカッター

Custom Made
Products
【特注製作品】

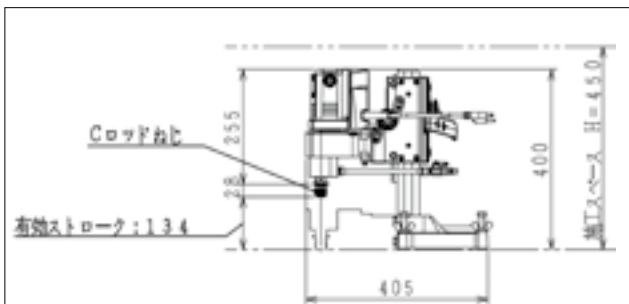

穴あけ作業の高さ方向に制限がある場所で利用できます。

「橋の支承交換」「マンホール内」「CCボックス内(電線共同溝)」等での穴あけ。旋回ライナを開いて、コア折りやチューブ・延長ロッドの継ぎ足しができます。

1 ドリルヘッド仕様	
型式名	SPJP-063C
電源	単相100V 50/60Hz
定格電流	14A
消費電力	1,330W
最大出力	1,500W
無負荷回転速度	950min ⁻¹
標準コアビット呼径	14.5~61mm
最大コアビット呼径	160mm
コアビット取付ねじ	Cロッドねじ
適用コアビット	Cロッドねじ:3点式コアビット
寸法(W×L×H)	210×336×284mm
質量(コードを除く)	7.4kg
標準小売価格	¥500,000-
標準付属品	片口スパナ27mm、32mm 六角棒レンチ4mm

2 ポールベース仕様	
型式名	PB-493-400
取付座	142×200mm
高さ	400mm
質量(コードを除く)	4.0kg
標準小売価格	¥40,000-
回転ポール仕様	-

適用コアビットは「高速回転アンカー用ビット」をご使用ください(P.31~P.32参照)

フェンス固定アタッチメント



幅が80mmから230mmまでの縁石、コンクリート塀などに固定可能でコアドリルの架台として使用します。

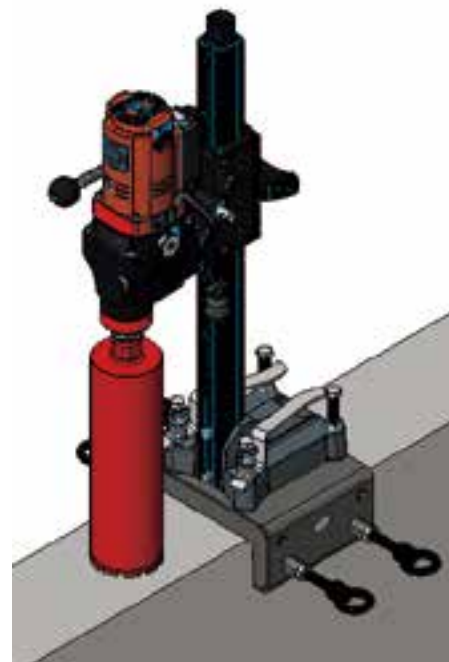

型式名	FA-230		
適用機種	SPJ型	SB-401	ポールベース
		SB-461	
		SB-491	
	SPF型 SPN型 SPZ型	SB-492	ポールベース
		SB-493	
		SB-494	
固定可能範囲	80mm~230mm		
寸法(W×L×H)	300×220×120mm		
質量	10.8kg		
標準小売価格	¥88,000-		

スピードハンドル



仕様	
最大回転半径	315mm
質量	1.2kg
標準小売価格	¥60,000-

ワンタッチピンによる簡単脱着式!

コアドリルによる深穴あけで、チューブの継足しをする時のストッパーとして使えます。また、ラインカット等で連続的な作業が繰り返される時に、送り戻しの移動がスピーディーに行えるので作業時間の短縮になります。

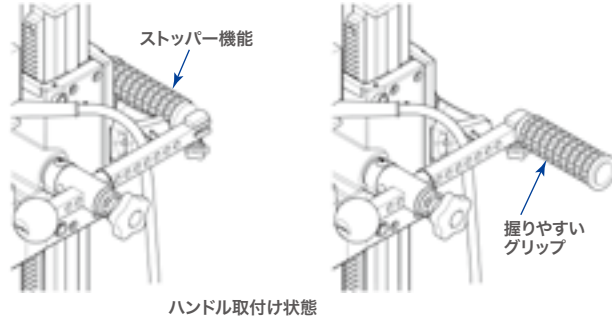

芯出しプラグ



品名	適用	標準小売価格
芯出しプラグφ16用	主にAロッドねじ用	¥5,000-
芯出しプラグφ11、φ12用	主にCロッド、M27ねじ用	¥6,000-
芯出しプラグφ14用	主に延長ロッド用	¥5,000-

※コアビットでスパナ掛け部(ボス)の直径より細い小径コアビットは芯出しプラグをメインシャフトから取りはずさないでコアドリルにコアビットを取り付けられません。

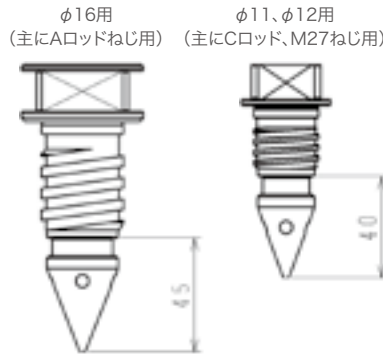

コアドリルの穴あけ位置を正確にポイントできます。メインシャフトに挿入して取付けます。



給水タンク

空気圧で高所でも注水できます。本体はステンレス製。

T-13B

空気圧で高所でも注水できます。本体は樹脂製。

T-6A

給水タンクに取付けて電動ポンプが加圧するので、手動での加圧が不要です。満充電で約90分使用可能です。充電ケーブル付属。(別途アダプタ必要)

バッテリー式電動ポンプ

型式名	T-13B
タンク容量	13.0ℓ
給水量	10ℓ
最高使用圧力	0.6MPa
ホース長さ	3m
質量(乾燥時、ホース含む)	4.4kg
ホース内外径	φ6.5-φ10
標準小売価格	¥70,000-

型式名	T-6A
タンク容量	6.9ℓ
給水量	5ℓ
最高使用圧力	0.3MPa
ホース長さ	4m
質量(乾燥時、ホース含む)	1.6kg
ホース内外径	φ10-φ14
標準小売価格	¥28,000-

型式名	e-flow
電圧	7.4V
バッテリー容量	2500mAh
最大給水量	4.3ℓ/min
作動圧力	2.2bar (0.22MPa)
充電時間	180分
質量	650g
標準小売価格	オープン価格

Drilling
[穴あけ]

乾湿兼用コアドリル
(ボールベース
固定型)

コアドリル
(ボールベース
固定型)

自動送り装置
EHAC(エハック)

コアドリル用
オプション品

ダイヤモンド
コアビット

乾式コアドリル
(手持ち型)

アンカードリル
(手持ち型)

Cutting
[切断]

ウォールカッター

ワイヤーソー

油圧ユニット

ブランチカッター

ハンドカッター

Custom Made
Products
[特注製作品]

Drilling
[穴あけ]

乾温兼用コアドリル
(ボールベース
固定型)

コアドリル
(ボールベース
固定型)

自動送り装置
EHAC(エハック)

コアドリル用
オプション品

ダイヤモンド
コアビット

乾式コアドリル
(手持ち型)

アンカードリル
(手持ち型)

Cutting
[切断]

ウォールカッター

ワイヤーソー

油圧ユニット

ブランチカッター

ハンドカッター

Custom Made
Products
[特注製作品]

チューブレンチ



チューブレンチTW-Bシリーズ

品名	標準小売価格
TW-2B	¥20,000-
TW-2.5B	¥21,000-
TW-3B	¥22,000-
TW-3.5B	¥24,000-
TW-4B	¥30,000-
TW-5B	¥33,000-
TW-6B	¥41,000-
TW-7B	¥47,000-

品名	標準小売価格
TW-8B	¥55,000-
TW-9B	¥63,000-
TW-10B	¥70,000-
TW-12B	¥100,000-
TW-14B	¥124,000-
16"ハンドル付	¥152,000-
18"ハンドル付	¥156,000-
20"ハンドル付	¥163,000-

※上表は1個の価格です。使用時は2個必要となります。

その他

合理化、省力化の脇役たち

コア抜きワイヤー

タガネで切削コアを折り、ワイヤーで引抜きます。

標準小売価格	¥3,300-
--------	---------

チャックアダプタ

レジャーサ
13mmまでつかめます。
チャックハンドル

CロッドねじやAロッドねじからドリルチャックへの変換が可能です。(チャック・レジャーサ・チャックハンドルのセット)

品名	標準小売価格
チャックアダプタ Aロッドねじ	¥16,000-
チャックアダプタ Cロッドねじ	¥14,000-

ベース用キャスター BK-591

□59ボールベースに取付けできます。

標準小売価格	¥8,000-
--------	---------

延長ロッド

●延長ロッド Aロッドねじ
スパナ掛け寸法35mm
③1½"以下のビットには使用できません。

呼称	外径	有効長	標準小売価格
100L	41mm	100mm	¥12,000-
150L		150mm	¥14,000-
300L2		300mm	¥19,000-
500L2		500mm	¥31,000-

レジャーサ

(メインシャフト-コアビット)	標準小売価格
Aロッドねじ-Cロッドねじ	¥15,000-
Aロッドねじ-ユニファイねじ	¥20,000-
Aロッドねじ-日特ねじ	¥20,000-
Aロッドねじ-M27ねじ	¥9,000-
Aロッドねじ-G1/2ねじ	オープン価格
Cロッドねじ-Aロッドねじ(ショートタイプ)	¥15,000-
Cロッドねじ-M27ねじ	¥9,000-
Cロッドねじ-1/2-20UNF	¥9,000-
M27ねじ-Aロッドねじ(ショートタイプ)	¥9,000-
M27ねじ-Cロッドねじ	¥9,000-
ユニファイねじ-Aロッドねじ	¥20,000-
日特ねじ-Aロッドねじ	¥20,000-
G1/2ねじ-Aロッドねじ	オープン価格
G1/2ねじ-Cロッドねじ	¥18,000-

キャリングケース FC

SPF型コアドリル用のキャリングケースです。ボールベースSB-493-600との組合せにより収納可能です。

標準小売価格	¥29,000-
--------	----------

●延長ロッド Aロッドねじ高出力用
スパナ掛け寸法35mm
③1½"以下のビットには使用できません。

呼称	外径	有効長	標準小売価格
300L	41mm	300mm	¥30,000-
500L		500mm	¥46,000-

●延長ロッド Cロッドねじ
●延長ロッド M27ねじ
スパナ掛け寸法32mm
③32mm以下のビットには使用できません。

呼称	外径	有効長	標準小売価格
100L	36mm	100mm	¥8,000-
200L		200mm	¥9,000-

延長コード

品名	標準小売価格
延長コード組4.7mPro	¥32,000-
延長コード組10mPro	¥62,000-

サポートジャッキ M16

ボールベース先端のM16にねじ込み、アンカーを施さずにジャッキ固定する時に使用します。適用ボールベースは□49・□59です。

標準小売価格	¥28,000-
--------	----------

深穴あけを行う場合にコアビットと機械の間に取付けます。

湿式コアビット(一体式:レーザー溶接仕様、ロウ付仕様)

備考
 コアドリル用オプション品
 ・延長ロッド…………… P.27
 ・コア抜きワイヤー…………… P.27

Drilling
 [穴あけ]

湿式 Aロッドねじ 薄刃一体式コアビット

鉄筋コンクリート用



マルチレイヤー(多層)構造チップ※1)がブレや蛇行を軽減。レーザー溶接※2)仕様でチップとびも軽減。切れ味と寿命のバランスを整えたスマートワンレーザAねじ ボンドM 好評発売中!

マルチレイヤー構造チップにより、穿孔の過程で溝が形成される※3)ため、一般的なコアビットと比較して余分な切削が行われない事に加え、振動・ビビリ・セリが発生しにくいので切削効率が向上します。

※1) φ52以上のサイズでボンドMのみです。ボンドSはマルチレイヤーではありません。特許出願中。

※2) φ27、φ310、φ360はレーザー溶接ではなくロウ付け品となります。ダイヤモンドチップは、溶接部にベース層(ダイヤモンドの入っていない層)があるため、ベース層が残った状態でライフアウトします。サイズによりベース層の高さが異なります。

※3) 新品時は溝がなく平面形状です。

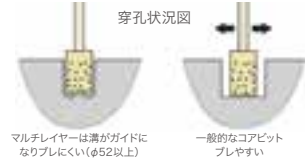

ボンド記号		性能		適用現行機種(推奨)
S	切れ味重視	中型コアドリル向けに調整された刃先を持ち、優れた切れ味を実現しています。しかしその反面、他のボンドに比べ寿命は短くなっています。		SPFシリーズ(Aねじ仕様)、SPNシリーズ、SPZシリーズ、SPMシリーズ
M	標準	切れ味と寿命のバランスに優れた標準的な刃先で、中型から大型コアドリルで使用できます。		SPNシリーズ、SPZシリーズ、SPMシリーズ、SPOシリーズ

(注意) ボンドSをSPO,SPE,SPXシリーズで使用すると、刃先が異常摩耗する事があります。

《薄刃一体式コアビット》スマートONEレーザ Aねじ

スパナ掛け寸法:36mm

呼称	外径-内径	穴あけ深さ:250mm				穴あけ深さ:370mm				穴あけ深さ:420mm(φ110,130,160は450L)				
		全長	サイズ	標準小売価格	ボンド M	全長	サイズ	標準小売価格	ボンド S M	全長	サイズ	標準小売価格	ボンド S M	
27	26.8×20.4mm	-	-	-	-	443mm	φ27×370L	¥20,600-	●●	-	-	-	-	
32	31.8×25.4mm	-	-	-	-	443mm	φ32×370L	¥22,000-	●●	-	-	-	-	
40	39.8×33.4mm	-	-	-	-	433mm	φ40×370L	¥25,000-	●●	483mm	φ40×420L	¥27,800-	●●	
52	51.8×45.4mm	307mm	φ52×250L	¥26,400-	●	427mm	φ52×370L	¥26,400-	●●	477mm	φ52×420L	¥29,300-	●●	
56	55.8×49.4mm		φ56×250L	¥27,300-	●		φ56×370L	¥27,300-	●●		φ56×420L	¥30,800-	●●	
65	64.8×58.4mm		φ65×250L	¥29,300-	●		φ65×370L	¥29,300-	●●		φ65×420L	¥34,000-	●●	
70	69.8×63.4mm		φ70×250L	¥30,800-	●		φ70×370L	¥30,800-	●●		φ70×420L	¥35,200-	●●	
75	74.8×68.4mm		φ75×250L	¥34,000-	●		φ75×370L	¥34,000-	●●		φ75×420L	¥36,600-	●●	
80	79.8×73.4mm		φ80×250L	¥34,000-	●		φ80×370L	¥34,000-	●●		φ80×420L	¥38,200-	●●	
90	89.8×83.4mm		φ90×250L	¥36,600-	●		φ90×370L	¥36,600-	●●		φ90×420L	¥41,000-	●●	
100	99.8×93.4mm		φ100×250L	¥39,600-	●		φ100×370L	¥39,600-	●●		φ100×420L	¥42,400-	●●	
106	105.8×99.4mm		φ106×250L	¥44,000-	●		φ106×370L	¥44,000-	●●		φ106×420L	¥47,000-	●●	
110	109.8×103.4mm		φ110×250L	¥45,500-	●		φ110×370L	¥45,500-	●●		507mm	φ110×450L	¥49,800-	●●
120	119.8×113.4mm		φ120×250L	¥51,300-	●		φ120×370L	¥51,300-	●●		477mm	φ120×420L	¥54,200-	●●
130	129.8×123.4mm		φ130×250L	¥57,200-	●		φ130×370L	¥57,200-	●●		507mm	φ130×450L	¥60,200-	●●
150	149.8×143.4mm		φ150×250L	¥67,400-	●		φ150×370L	¥67,400-	●●		477mm	φ150×420L	¥69,000-	●●
160	159.8×153.4mm		φ160×250L	¥74,800-	●		φ160×370L	¥74,800-	●●		507mm	φ160×450L	¥79,200-	●●
180	179.8×173.4mm	φ180×250L	¥92,400-	●	φ180×370L	¥92,400-	●●	477mm	φ180×420L	¥99,600-	●●			
200	200.6×193.4mm	φ200×250L	¥111,000-	●	φ200×370L	¥111,000-	●●		φ200×420L	¥120,000-	●●			
210	210.6×203.4mm	-	-	-	φ210×370L	¥135,500-	-●		φ210×420L	¥145,200-	-●			
230	230.6×223.4mm	-	-	-	φ230×370L	¥163,400-	-●		φ230×420L	¥174,200-	-●			
250	250.6×243.4mm	-	-	-	φ250×370L	¥173,000-	-●		φ250×420L	¥191,200-	-●			
260	260.6×253.4mm	-	-	-	φ260×370L	¥193,600-	-●		φ260×420L	¥208,000-	-●			
280	280.6×273.4mm	-	-	-	φ280×370L	¥227,500-	-●		φ280×420L	¥256,500-	-●			
310	310.6×303.4mm	-	-	-	φ310×370L	¥254,000-	-●		φ310×420L	¥283,000-	-●			
360	360.6×353.4mm	-	-	-	φ360×370L	¥300,000-	-●		φ360×420L	¥329,000-	-●			

■穴あけ深さにはチップの高さは含まれません。全長は新品時のチップ先端長です。

■φ75以上は「ハヤスキチップ」を配列しています。「ハヤスキチップ」は、コアビットが噛み込んだ時に容易に引き抜く事ができるように薄くしたチップです。

■360mmを超える大口徑一体式コアビットについては、各支店・営業所にお問合せください。

湿式Aロッドねじ 高速ビット

薄刃ワンボディタイプAロッドねじ 鉄筋コンクリート用

《高速ビット》 スパナ掛け寸法:36mm



呼称	品名	標準小売価格	外径-内径	穴あけ深さ	全長
20	高速ビットφ20×250L A	オープン価格	19.8×12.8mm	250mm	321.5mm
24	高速ビットφ24×250L A		23.8×16.8mm		
25	高速ビットφ25×300L A		24.8×17.8mm	300mm	371.5mm
30	高速ビットφ30×300L A		29.8×23.4mm		
42	高速ビットφ42×450L A		42.1×35.7mm	450mm	513mm
48	高速ビットφ48×450L A		47.8×41.4mm		

※穴あけ深さには、チップの高さは含まれません。全長は新品時のチップ先端長です。

乾湿兼用コアドリル (ボールベース 固定型)

コアドリル (ボールベース 固定型)

自動送り装置 EHAC(エハック)

コアドリル用 オプション品

ダイヤモンド コアビット

乾式コアドリル (手持ち型)

アンカードリル (手持ち型)

Cutting
 [切断]

ウォールカッター

ワイヤーソー

油圧ユニット

プランジカッター

ハンドカッター

Custom Made Products
 [特注製作品]

湿式コアビット(一体式:レーザー溶接仕様)

備考

コアドリル用オプション品
・延長ロッド Aロッドねじ …… P.27
・コア抜きワイヤー …… P.27

湿式 Aロッドねじ デッキプレート用ビット

デッキプレート用



《デッキプレート用ビット》(穴あけ深さ:370mm)

スパナ掛け寸法:36mm

呼称	品名	標準小売価格	外径-内径	全長
52	スマートワンレーザAロッド デッキ用ビットφ52×370L	¥29,700-	51.8×45.4mm	427mm
65	スマートワンレーザAロッド デッキ用ビットφ65×370L	¥33,000-	64.8×58.4mm	
75	スマートワンレーザAロッド デッキ用ビットφ75×370L	¥37,400-	74.8×68.4mm	
80	スマートワンレーザAロッド デッキ用ビットφ80×370L	¥38,500-	79.8×73.4mm	
90	スマートワンレーザAロッド デッキ用ビットφ90×370L	¥40,500-	89.8×83.4mm	
100	スマートワンレーザAロッド デッキ用ビットφ100×370L	¥44,000-	99.8×93.4mm	
110	スマートワンレーザAロッド デッキ用ビットφ110×370L	¥50,200-	109.8×103.4mm	
120	スマートワンレーザAロッド デッキ用ビットφ120×370L	¥56,300-	119.8×113.4mm	
130	スマートワンレーザAロッド デッキ用ビットφ130×370L	¥63,000-	129.8×123.4mm	
150	スマートワンレーザAロッド デッキ用ビットφ150×370L	¥73,700-	149.8×143.4mm	
160	スマートワンレーザAロッド デッキ用ビットφ160×370L	¥82,300-	159.8×153.4mm	
180	スマートワンレーザAロッド デッキ用ビットφ180×370L	¥102,000-	179.8×173.4mm	
210	スマートワンレーザAロッド デッキ用ビットφ210×370L	¥127,600-	209.8×203.4mm	
230	スマートワンレーザAロッド デッキ用ビットφ230×370L	¥178,200-	229.8×223.4mm	

デッキプレートにかみこみにくいエッジが少ないチップ形状!!

湿式 Cロッドねじ 薄刃一体式コアビット

鉄筋コンクリート用



ボンド記号	性能	適用現行機種
S	切れ味重視 モータ馬力が比較的小さいSPJ型向けに調整された刃先を持ち、優れた切れ味を実現しています。しかしその反面、他のボンドに比べ寿命は短くなっています。	SPJシリーズ
M	標準 切れ味と寿命のバランスに優れた標準的な刃先で、SPJ型とSPF型で使用できます。	SPJシリーズ SPFシリーズ



《薄刃一体式コアビット》スマートONEレーザ Cねじ

スパナ掛け寸法:32mm

呼称	外径-内径		穴あけ深さ:260mm				穴あけ深さ:350mm				
	ボンドS (切れ味重視)	ボンドM (標準)	全長	品名	標準小売価格	ボンド		全長	品名	標準小売価格	ボンド
						S	M				M
27	26.8×20.4mm		313	φ27×260L※	¥20,000-	●	●	403	φ27×350L※	¥22,400-	●
32	31.8×25.4mm			φ32×260L	¥21,300-	●	●		φ32×350L	¥23,800-	●
40	39.8×33.8mm	39.8×33.4mm		φ40×260L	¥25,300-	●	●		φ40×350L	¥27,800-	●
52	51.8×45.8mm	51.8×45.4mm		φ52×260L	¥28,000-	●	●		φ52×350L	¥30,800-	●
56	-	55.8×49.4mm		φ56×260L	¥30,800-		●				
65	64.8×58.8mm	64.8×58.4mm		φ65×260L	¥33,300-	●	●		φ65×350L	¥36,600-	●
70	69.8×63.8mm	69.8×63.4mm		φ70×260L	¥36,000-	●	●				
75	74.8×68.8mm	74.8×68.4mm		φ75×260L	¥37,400-	●	●		φ75×350L	¥41,000-	●
80	79.8×73.8mm	79.8×73.4mm		φ80×260L	¥40,000-	●	●		φ80×350L	¥44,000-	●
90	89.8×83.8mm	89.8×83.4mm		φ90×260L	¥44,000-	●	●		φ90×350L	¥48,400-	●
100	99.8×93.8mm	99.8×93.4mm		φ100×260L	¥48,000-	●	●		φ100×350L	¥52,800-	●
106	105.8×99.8mm	105.8×99.4mm		φ106×260L	¥50,600-	●	●				
110	109.8×103.8mm	109.8×103.4mm		φ110×260L	¥53,200-	●	●		φ110×350L	¥58,500-	●
120	119.8×113.8mm	119.8×113.4mm		φ120×260L	¥58,600-	●	●		φ120×350L	¥64,500-	●
130	129.8×123.8mm	129.8×123.4mm	φ130×260L	¥62,700-	●	●	φ130×350L	¥69,000-	●		
140	-	139.8×133.4mm	φ140×260L	¥74,800-		●					
150	149.8×143.8mm	149.8×143.4mm	φ150×260L	¥76,000-	●	●					
160	159.8×153.8mm	159.8×153.4mm	φ160×260L	¥82,500-	●	●					
170	-	169.8×163.4mm	φ170×260L	¥93,500-		●					
180	-	179.8×173.4mm	φ180×260L	¥96,000-		●					
200	-	199.8×192.0mm	φ200×260L	¥110,000-		●					
210	-	209.8×202.0mm	φ210×260L	¥126,500-		●					

■穴あけ深さにはチップの高さは含まれません。全長は新品時のチップ先端長です。

■φ75以上は「ハヤスキチップ」を配列しています。

「ハヤスキチップ」は、コアビットが噛み込んだ時に容易に引き抜く事ができるように薄くしたチップです。

■※φ27はレーザー溶接仕様ではありません。

湿式コアビット(一体式:レーザー溶接仕様、ロウ付仕様)

備考
 コアドリル用オプション品
 ・延長ロッド……………P.27
 ・コア抜きワイヤー……………P.27

湿式 M27ねじ、Cロッドねじ 薄刃一体式コアビット 鉄筋コンクリート用



ポンド記号	性能	適用現行機種
M	切れ味と寿命のバランスに優れた標準的な刃先で、SPJ型とSPF型で使用できます。	SPJシリーズ SPFシリーズ



レーザー溶接仕様

《薄刃一体式コアビット》スマートONEレーザー M27ねじ (穴あけ深さ:260mm) スパナ掛け寸法:36mm

呼称	品名	標準小売価格	外径-内径	全長
27	コアビット スマートワンレーザ M27ねじ φ27×260L	¥20,000-	26.8×20.4mm	306mm
32	コアビット スマートワンレーザ M27ねじ φ32×260L	¥21,300-	31.8×25.4mm	
40	コアビット スマートワンレーザ M27ねじ φ40×260L	¥25,300-	39.8×33.4mm	
52	コアビット スマートワンレーザ M27ねじ φ52×260L	¥28,000-	51.8×45.4mm	
56	コアビット スマートワンレーザ M27ねじ φ56×260L	¥30,800-	55.8×49.4mm	
65	コアビット スマートワンレーザ M27ねじ φ65×260L	¥33,300-	64.8×58.4mm	
70	コアビット スマートワンレーザ M27ねじ φ70×260L	¥36,000-	69.8×63.4mm	
75	コアビット スマートワンレーザ M27ねじ φ75×260L	¥37,400-	74.8×68.4mm	
80	コアビット スマートワンレーザ M27ねじ φ80×260L	¥40,000-	79.8×73.4mm	
90	コアビット スマートワンレーザ M27ねじ φ90×260L	¥44,000-	89.8×83.4mm	
100	コアビット スマートワンレーザ M27ねじ φ100×260L	¥48,000-	99.8×93.4mm	304mm
106	コアビット スマートワンレーザ M27ねじ φ106×260L	¥50,600-	105.8×99.4mm	
110	コアビット スマートワンレーザ M27ねじ φ110×260L	¥53,200-	109.8×103.4mm	
120	コアビット スマートワンレーザ M27ねじ φ120×260L	¥58,600-	119.8×113.4mm	
130	コアビット スマートワンレーザ M27ねじ φ130×260L	¥62,700-	129.8×123.4mm	
140	コアビット スマートワンレーザ M27ねじ φ140×260L	¥74,800-	139.8×133.4mm	
150	コアビット スマートワンレーザ M27ねじ φ150×260L	¥76,000-	149.8×143.4mm	
160	コアビット スマートワンレーザ M27ねじ φ160×260L	¥82,500-	159.8×153.4mm	
170	コアビット スマートワンレーザ M27ねじ φ170×260L	¥93,500-	169.8×163.4mm	
180	コアビット スマートワンレーザ M27ねじ φ180×260L	¥96,000-	179.8×173.4mm	
200	コアビット スマートワンレーザ M27ねじ φ200×260L	¥110,000-	199.8×192.0mm	
210	コアビット スマートワンレーザ M27ねじ φ210×260L	¥126,500-	209.8×202.0mm	

- 穴あけ深さにはチップの高さは含まれません。全長は新品時のチップ先端長です。
- φ75以上は「ハヤヌキチップ」を配列しています。「ハヤヌキチップ」は、コアビットが噛み込んだ時に容易に引き抜く事ができるように薄くしたチップです。
- ※φ27はレーザー溶接仕様ではありません。

《薄刃一体式コアビット》スタンダードONE Cねじ (穴あけ深さ:260mm) スパナ掛け寸法:32mm



ポンド記号	性能	適用現行機種
M	切れ味と寿命のバランスに優れた標準的な刃先で、SPJ型とSPF型で使用できます。	SPJシリーズ SPFシリーズ



【在庫僅少品】
 φ27以上は生産中止し、在庫限り販売とします。ただしφ14.5~φ25は今までどおり生産・販売を継続します。

呼称	品名	標準小売価格	外径-内径	全長
14.5	コアビット スタンダードワン Cロッド φ14.5×260L M	¥15,400-	14.5×7.5mm	311.5mm
15	コアビット スタンダードワン Cロッド φ15×260L M	¥16,000-	15.0×8.0mm	
19	コアビット スタンダードワン Cロッド φ19×260L M	¥17,400-	19.0×12.0mm	
22	コアビット スタンダードワン Cロッド φ22×260L M	¥18,700-	22.0×15.0mm	
25	コアビット スタンダードワン Cロッド φ25×260L M	¥19,400-	25.0×18.0mm	
27	コアビット スタンダードワン Cロッド φ27×260L M	¥16,000-	26.8×20.4mm	313mm
32	コアビット スタンダードワン Cロッド φ32×260L M	¥17,400-	31.8×25.4mm	
40	コアビット スタンダードワン Cロッド φ40×260L M	¥21,300-	39.8×33.4mm	
52	コアビット スタンダードワン Cロッド φ52×260L M	¥22,700-	51.8×45.4mm	
56	コアビット スタンダードワン Cロッド φ56×260L M	¥25,300-	55.8×49.4mm	
65	コアビット スタンダードワン Cロッド φ65×260L M	¥26,600-	64.8×58.4mm	
70	コアビット スタンダードワン Cロッド φ70×260L M	¥29,400-	69.8×63.4mm	
75	コアビット スタンダードワン Cロッド φ75×260L M	¥30,800-	74.8×68.4mm	
80	コアビット スタンダードワン Cロッド φ80×260L M	¥32,000-	79.8×73.4mm	
90	コアビット スタンダードワン Cロッド φ90×260L M	¥36,000-	89.8×83.4mm	
100	コアビット スタンダードワン Cロッド φ100×260L M	¥38,500-	99.8×93.4mm	
106	コアビット スタンダードワン Cロッド φ106×260L M	¥41,400-	105.8×99.4mm	
110	コアビット スタンダードワン Cロッド φ110×260L M	¥42,700-	109.8×103.4mm	
120	コアビット スタンダードワン Cロッド φ120×260L M	¥48,000-	119.8×113.4mm	
130	コアビット スタンダードワン Cロッド φ130×260L M	¥50,600-	129.8×123.4mm	
150	コアビット スタンダードワン Cロッド φ150×260L M	¥61,300-	149.8×143.4mm	
160	コアビット スタンダードワン Cロッド φ160×260L M	¥66,600-	159.8×153.4mm	
180	コアビット スタンダードワン Cロッド φ180×260L M	¥77,200-	179.8×173.4mm	
200	コアビット スタンダードワン Cロッド φ200×260L M	¥89,000-	199.8×192.0mm	

- 穴あけ深さにはチップの高さは含まれません。全長は新品時のチップ先端長です。
- φ75以上は「ハヤヌキチップ」を配列しています。「ハヤヌキチップ」は、コアビットが噛み込んだ時に容易に引き抜く事ができるように薄くしたチップです。
- M27ねじ仕様もあります。(サイズラインナップと価格は同じ、スパナ掛け寸法:36mm)

Drilling
 [穴あけ]

乾湿兼用コアドリル (ボールベース 固定型)

コアドリル (ボールベース 固定型)

自動送り装置 EHAC(エハック)

コアドリル用 オプション品

ダイヤモンド コアビット

乾式コアドリル (手持ち型)

アンカードリル (手持ち型)

Cutting
 [切断]

ウォールカッター

ワイヤーソー

油圧ユニット

ブランチカッター

ハンドカッター

Custom Made Products
 [特注製作品]

コアビット(3点式 湿式/乾式)

備考
コアドリル用オプション品
・チューブレンチ …………… P.27

3点式コアビット

鉄筋コンクリート用

【特許製品】PAT.7058874

スマートセパ
Smart SEPA
3点式コアビット

マルチレイヤー(多層)構造チップ※1)がブレや蛇行を軽減。レーザー溶接※2)仕様でチップとびも軽減。切れ味と寿命のバランスを整えたスマートセパ ボンドM 好評発売中!



マルチレイヤー構造チップにより、穿孔の過程で溝が形成される※3)ため、一般的なコアビットと比較して余分な切削が行われない事に加え、振動・ビビリ・セリが発生しにくいので切削効率が向上します。

- ※1) 2"以上のサイズのみです。特許出願中。
- ※2) 1"~1 1/2"と8"以上はレーザー溶接ではなくロウ付け品となります。ダイヤモンドチップは、溶接部にベース層(ダイヤモンドの入っていない層)があるため、ベース層が残った状態でライフアウトします。サイズによりベース層の高さが異なります。
- ※3) 新品時は溝がなく平面形状です。



穿孔状況図
マルチレイヤーは溝がガイドになりブレにくい(2"以上)
一般的なコアビットブレやすい

スマートセパ

3"以上は「ハヤヌキチップ」を配列

スマートセパ NS



スマートセパ ボンドMとチップ仕様は同じで、取付けねじがノートンねじ/シブヤねじ仕様 2"・2 1/2"・3 1/2"・5"・8"のみ

サイズ	外径-内径	有効長
2"	53.2×44.2mm	35mm
2 1/2"	64.7×55.7mm	40mm
3 1/2"	89.9×80.9mm	
5"	128.5×118.5mm	70mm
8"	204.0×194.0mm	

高速回転アンカー用ビット(ボンドS)



切れ味を重視した無筋穿孔工事向けのビット(ミリサイズ)
推奨回転速度は 2100min⁻¹
ロウ付け仕様
(切れ味タイプ)

高速回転アンカー用ビット ハヤダシ(ボンドM)



寿命を重視した仕様で、チップの半数を薄刃にしているので切削コアの取り出しがスムーズ
推奨回転速度は 2100min⁻¹
ロウ付け仕様
(寿命タイプ)

Proシリーズ用ビット (準量産品)



SPX型Proシリーズ用に設計されたマルチレイヤー構造コアビット
レーザー溶接仕様
2"・4"・6"のみ
(寿命タイプ)

のこ刃ビットDX (在庫僅少品)



のこ刃形状により、食い付きが良く、薄刃にせまる抜群の切れ味
ロウ付け仕様
(切れ味タイプ)

乾式ビットMD



乾式専用のコアビット
シャンク(ボディ)の3本ラインが目印
(標準タイプ)

スマートグリップA



コアビットに取付ける事で、持ち運び用の取手になります。

標準小売価格

¥6,800-

Drilling
【穴あけ】

乾湿兼用コアドリル
(ボールベース 固定型)

コアドリル
(ボールベース 固定型)

自動送り装置
EHAC(エハック)

コアドリル用
オプション品

ダイヤモンド
コアビット

乾式コアドリル
(手持ち型)

アンカードリル
(手持ち型)

Cutting
【切断】

ウォールカッター

ワイヤーソー

油圧ユニット

ブランチカッター

ハンドカッター

Custom Made
Products
【特注製作品】

コアビット(3点式 湿式/乾式)

備考
 コアドリル用オプション品
 ・チューブレンチ …………… P.27

3点式コアビット

鉄筋コンクリート用



《ビット・チューブ・カップリング Aロッドねじ 組合せ仕様表》

カップリングのスパナ掛け寸法:46mm

呼称(インチサイズ)		外径-内径			有効長				全長(L)
		スマートSEPA	のこ刃ビット	乾式ビット MD	ビット(L1)	チューブ(L2)	カップリング Aロッドねじ	穴あけ深さ(L3)	
1"	28mm	27.7×18.7mm	27.4×18.8mm	27.7×18.3mm	30mm	280(330)mm	0mm	310(360)mm	410(460)mm
1 1/4"	33mm	33.3×24.3mm	33.0×24.4mm	33.3×23.9mm	35mm	280(330)mm	0mm	315(365)mm	410(465)mm
1 1/2"	41mm	40.7×31.7mm	40.4×31.8mm	40.7×31.3mm				305(355)mm	405(455)mm
2"	53mm	52.8×43.8mm	52.8×44.2mm	52.8×43.4mm	40mm	270(320)mm	0mm	345(395)mm	410(460)mm
2 1/2"	65mm	64.4×55.4mm	64.4×55.8mm	64.4×55.0mm				350(400)mm	
3"	77mm	77.2×68.2mm	77.2×68.6mm	77.2×67.8mm	70mm	270(320)mm	0mm	380(430)mm	440(490)mm
3 1/2"	90mm	89.7×80.7mm	89.7×81.1mm	89.7×80.3mm				400(450)mm	460(510)mm
4"	110mm	110.0×100.0mm	110.0×100.4mm	110.0×99.6mm	90mm	270(320)mm	0mm	400mm	460mm
5"	128mm	128.0×118.0mm	128.0×118.4mm	128.0×117.6mm					
6"	160mm	160.0×150.0mm	160.0×150.4mm	160.0×149.6mm	270mm	270mm	0mm	400mm	460mm
7"	180mm	180.0×170.0mm	180.0×170.4mm	180.0×169.6mm					
8"	205mm	205.0×193.0mm	205.0×193.4mm	205.0×192.6mm	270mm	270mm	0mm	400mm	460mm
9"	230mm	230.0×218.0mm	230.0×218.4mm	230.0×217.6mm					
10"	254mm	254.0×242.0mm	254.0×242.4mm	254.0×241.6mm	270mm	270mm	0mm	400mm	460mm
12"	305mm	305.0×293.0mm	305.0×293.4mm	305.0×292.6mm					
14"	355mm	355.0×343.0mm	355.0×343.4mm	-	-	-	-	-	-
呼称(ミリサイズ)		高速回転アンカー用	高速回転アンカー用/ハヤダシ						
φ20	20mm	20.2×10.8mm	-	-	50mm	300mm	0mm	350mm	440mm
φ22	22mm	22.2×12.8mm	-	-	30mm			330mm	420mm
φ24	24mm	24.2×14.8mm	-	-	35mm	280(330)mm	0mm	310(360)mm	410(460)mm
φ28.1(1")	28.1mm	28.1×18.7mm	28.1×19.1mm	-				315(365)mm	415(465)mm
φ33.7(1 1/4")	33.7mm	33.7×24.3mm	33.7×24.7mm	-	29mm	275mm	304mm	404mm	
φ35.4	35.4mm	36.6×27.2mm	36.6×27.6mm	36.4×27.4mm	270mm	270(320)mm	299mm	399mm	
φ38	38mm	38.7×29.3mm	38.7×29.7mm	-	35mm	285mm	0mm	305(355)mm	405(455)mm
φ41.1(1 1/2")	41.1mm	41.1×31.7mm	41.1×32.1mm	-					
φ42	42mm	42.2×32.8mm	42.2×33.2mm	42.0×33.0mm	29mm(※)	270mm	47mm	346mm	399mm
φ45	45mm	45.2×35.8mm	45.2×36.2mm	45.0×36.0mm					
φ48	48mm	48.2×38.8mm	48.2×39.2mm	48.0×39.0mm	-	-	-	-	-
φ61	61mm	61.0×51.6mm	61.0×52.0mm	61.0×52.0mm	-	-	-	-	-

■ 穴あけ深さ、全長にはチップの高さを含みません。■ サイズ1~8"には、有効長 100mm、150mmの短チューブもあります。 ※乾式ビットMDの有効長です。高速回転アンカー用の有効長は40mmです。
 ■ 表中の()寸法は、チューブ350Lを使用した時の値です。

《ビット・チューブ・カップリング 標準小売価格》

インチサイズ	湿式コアビット					乾式コアビット	チューブ			短チューブ(注)		カップリング Aロッドねじ	カップリング Cロッドねじ(注)
呼称	スマートセバ	スマートセバ/NS	のこ刃ビットDX	高速回転アンカー用	高速回転アンカー用/ハヤダシ	乾式ビットMD	250L	300L(注)	350L(注)	100L	150L		
1"	¥21,000-	-	¥16,200-	¥19,300-	¥22,000-	¥25,300-	近日発売	¥3,100-	¥4,200-	オープン価格	オープン価格	¥5,500-	オープン価格
1 1/4"	¥22,400-	-	¥17,600-	¥22,400-	¥25,300-	¥27,000-	近日発売	¥3,300-	¥4,500-	オープン価格	オープン価格	¥5,700-	オープン価格
1 1/2"	¥26,400-	-	¥20,400-	¥26,400-	¥29,300-	¥31,700-	近日発売	¥3,600-	¥4,700-	オープン価格	オープン価格	¥5,700-	オープン価格
2"	¥31,700-	¥31,700-	-	-	-	¥38,000-	近日発売	¥4,400-	¥5,700-	オープン価格	オープン価格	¥6,600-	オープン価格
2 1/2"	¥37,000-	¥37,000-	¥28,800-	-	-	¥44,300-	近日発売	¥5,300-	¥7,500-	オープン価格	オープン価格	¥7,700-	オープン価格
3"	¥42,200-	-	¥30,800-	-	-	¥50,600-	近日発売	¥7,400-	¥10,200-	オープン価格	オープン価格	¥8,800-	-
3 1/2"	¥45,000-	¥45,000-	¥34,800-	-	-	¥54,000-	近日発売	¥8,000-	¥11,000-	オープン価格	オープン価格	¥10,200-	-
4"	¥54,000-	-	-	-	-	¥65,000-	近日発売	¥9,500-	¥12,500-	オープン価格	オープン価格	¥12,000-	-
5"	¥68,600-	¥68,600-	¥54,900-	-	-	¥82,500-	近日発売	¥13,300-	¥19,000-	オープン価格	オープン価格	¥14,700-	-
6"	¥79,200-	-	-	-	-	¥95,000-	近日発売	¥17,600-	¥25,300-	オープン価格	オープン価格	¥17,400-	-
7"	¥96,400-	-	-	-	-	¥115,500-	近日発売	¥25,000-	¥36,000-	オープン価格	オープン価格	¥22,000-	-
8"	¥114,800-	¥114,800-	-	-	-	¥137,500-	近日発売	¥31,000-	¥44,000-	オープン価格	オープン価格	¥24,500-	-
9"	¥136,000-	-	¥109,000-	-	-	-	近日発売	¥38,200-	-	-	-	¥30,800-	-
10"	¥161,000-	-	-	-	-	¥193,600-	近日発売	¥43,600-	-	-	-	¥38,500-	-
12"	¥192,700-	-	-	-	-	¥231,000-	近日発売	¥68,000-	-	-	-	¥48,000-	-
14"	¥224,400-	-	¥163,300-	-	-	-	近日発売	¥106,000-	-	-	-	¥57,800-	-
16"	-	-	-	-	-	-	-	¥123,000-	-	-	-	¥88,400-	-
18"	-	-	-	-	-	-	-	¥156,000-	-	-	-	¥100,000-	-
20"	-	-	-	-	-	-	-	¥165,000-	-	-	-	¥135,000-	-

ミリサイズ	湿式コアビット					乾式コアビット	チューブ		短チューブ(注)		カップリング Aロッドねじ	カップリング Cロッドねじ(注)
呼称	スマートセバ	スマートセバ/NS	のこ刃ビットDX	高速回転アンカー用	高速回転アンカー用/ハヤダシ	乾式ビットMD	有効長		100L	150L		
φ20	-	-	-	¥32,000-	-	-	300mm	¥5,000-	オープン価格	オープン価格	¥11,200-	オープン価格
φ22	-	-	-	¥32,000-	-	-	300mm	¥5,000-	オープン価格	オープン価格	¥11,200-	オープン価格
φ24	-	-	-	¥32,000-	-	-	300mm	¥5,000-	オープン価格	オープン価格	¥11,200-	オープン価格
φ35.4	-	-	-	¥25,000-	¥27,500-	¥29,700-	275mm	¥6,000-	オープン価格	オープン価格	¥11,500-	オープン価格
φ38	-	-	-	¥25,600-	¥28,400-	-	270mm	¥6,000-	オープン価格	オープン価格	¥11,500-	オープン価格
φ42	-	-	-	¥27,200-	¥29,700-	¥32,600-	285mm	¥6,200-	オープン価格	オープン価格	¥11,500-	オープン価格
φ45	-	-	-	¥28,200-	¥30,800-	¥33,800-	285mm	¥6,300-	オープン価格	オープン価格	¥11,500-	オープン価格
φ48	-	-	-	¥29,700-	¥32,600-	¥35,600-	285mm	¥6,400-	オープン価格	オープン価格	¥11,500-	オープン価格
φ61	-	-	-	¥33,700-	¥36,300-	¥40,400-	270mm	¥13,800-	オープン価格	オープン価格	¥12,000-	オープン価格

(注) 短チューブとカップリングCロッドねじは常時在庫していない場合がありますので、営業マンにご相談ください。

(注) のこ刃ビットの2"・4"・6"・8"は生産中止品です。

(注) チューブ 300L・350Lの1"~6"は在庫僅少品です。

Drilling
 [穴あけ]

乾湿兼用コアドリル
 (ボールベース
 固定型)

コアドリル
 (ボールベース
 固定型)

自動送り装置
 EHAC(エハック)

コアドリル用
 オプション品

ダイヤモンド
 コアビット

乾式コアドリル
 (手持ち型)

アンカードリル
 (手持ち型)

Cutting
 [切断]

ウォールカッター

ワイヤーソー

油圧ユニット

プランジカッター

ハンドカッター

Custom Made
 Products
 [特注製作品]

乾式コアドリリングシステム

備考

コアドリル(乾湿兼用)
・(ポールベース固定型) …… P.07
・乾式コアビット …… P.34

特長

- 水なしで鉄筋コンクリートに高速で穴あけができ、被削物を泥水で汚しません。
- コアビット内部から切り粉を吸引しますので、周囲に粉じんが飛散しません。
- 透明集じんノズルの採用で切り粉の集じん状態が目視できます。
- 乾式専用ビットは振動が少なく、湿式に劣らない穴あけスピードです。

乾式コアドリリングシステム構成図

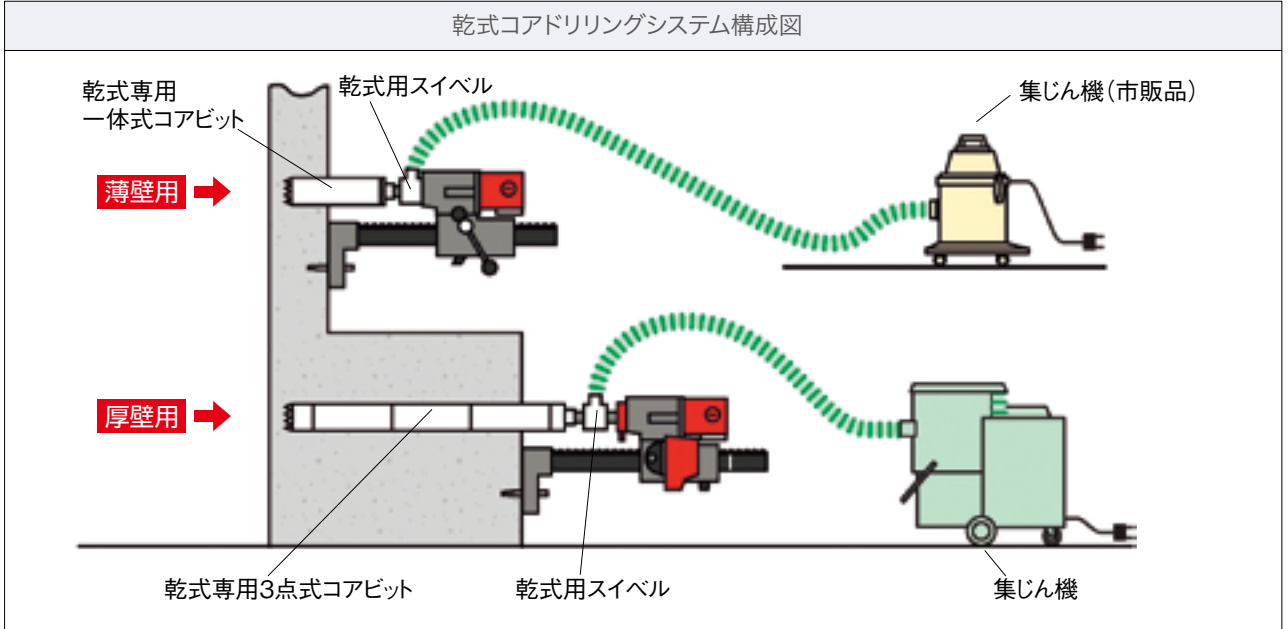

PAT.5443810

品名		適用型式名	標準小売価格
乾式用スイベル	Cロッドねじ-Aロッドねじ	SPJ型-C(700L), SPF型-C(845L)	¥37,000-
	M27ねじ-Aロッドねじ	SPJ型-M27(700L), SPF型-M27(845L)	¥36,000-
	Aロッドねじ-Aロッドねじ	SPF型-A, SPN型, SPZ型, SPM型, SPO型 SPX型(-10A, -14A, -16A3)	¥38,000-
乾式用スイベルS	Cロッドねじ-Cロッドねじ	SPJ型-C	¥37,000-
	M27ねじ-Cロッドねじ	SPJ型-M27	¥37,000-

コアストップが1ヶ標準付属しています。

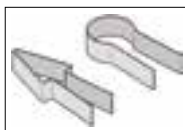

コアストップ		
品名	適用	標準小売価格
乾式用コアストップA	Aロッドねじ用	¥1,100-
乾式用コアストップC	Cロッドねじ用	¥1,200-

●使用方法

削孔中に折れたコンクリートコアがメインシャフトの集じん口をふさいでしまうのを防止する為に使用します。



ドレッシングパウダ(M)	
乾式コアビットの目出しに使用します。 (1kg入袋×2、供給ポンプ×1)	標準小売価格 ¥14,000-

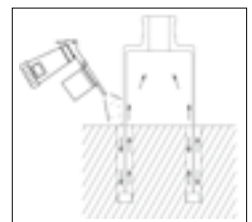

乾式コアビット(一体式、3点式)

備考
 コアドリル用オプション品
 ・延長ロッド Cロッドねじ …… P.27
 ・コア抜きワイヤー …… P.27

Drilling
 [穴あけ]

乾式 Cロッドねじ 薄刃一体式コアビット 薄刃ワンボディータイプCロッドねじ 鉄筋コンクリート用

ドライワン

DRY ONE

SPJ用乾式コアビット

■適応コアドリルはSPJシリーズです。



乾湿兼用コアドリル
 (ボールベース
 固定型)

コアドリル
 (ボールベース
 固定型)

自動送り装置
 EHAC(エハック)

コアドリル用
 オプション品

ダイヤモンド
 コアビット

乾式コアドリル
 (手持ち型)

アンカードリル
 (手持ち型)

《薄刃一体式コアビット》ドライONE Cねじ (穴あけ深さ:260mm) スパナ掛け寸法32mm

呼称	外径-内径	全長	品名	標準小売価格
27	27.2×20.8mm	311mm	乾式コアビットドライワン Cロッド φ27×260L	¥20,600-
32	32.2×25.8mm		乾式コアビットドライワン Cロッド φ32×260L	¥22,000-
40	40.2×33.8mm		乾式コアビットドライワン Cロッド φ40×260L	¥25,000-
52	52.2×45.8mm		乾式コアビットドライワン Cロッド φ52×260L	¥27,800-
56	56.2×49.8mm		乾式コアビットドライワン Cロッド φ56×260L	¥31,000-
65	65.2×58.8mm		乾式コアビットドライワン Cロッド φ65×260L	¥34,000-
70	70.2×63.8mm		乾式コアビットドライワン Cロッド φ70×260L	¥36,600-
75	75.2×68.8mm		乾式コアビットドライワン Cロッド φ75×260L	¥39,600-
80	80.2×73.8mm		乾式コアビットドライワン Cロッド φ80×260L	¥42,400-
90	90.2×83.8mm		乾式コアビットドライワン Cロッド φ90×260L	¥47,000-
100	100.2×93.8mm		乾式コアビットドライワン Cロッド φ100×260L	¥49,800-
106	106.2×99.8mm		乾式コアビットドライワン Cロッド φ106×260L	¥51,300-
110	110.2×103.8mm		乾式コアビットドライワン Cロッド φ110×260L	¥54,200-
120	120.2×113.8mm		乾式コアビットドライワン Cロッド φ120×260L	¥58,500-

■穴あけ深さにはチップの高さを含みません。全長は新品時のチップ先端長です。

Cutting
 [切断]

乾式 Aロッドねじ 3点式コアビット 鉄筋コンクリート用

乾式3点式コアビット MDシリーズ
 インチサイズでは1"~12"を
 ミリサイズではφ 35.4~φ61までをラインナップ
 (寸法等詳細はP.32をご覧ください)

この三本ラインが目印



ウォールカッター

ワイヤーソー

油圧ユニット

ブランチカッター

Aロッドねじ SPFD用2点式乾式コアビット (生産中止品、在庫限り) 鉄筋コンクリート用 PAT.5419524

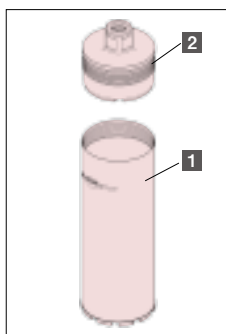

1 (FD1 タイプ)

呼称	外径-内径	仕様	穴あけ深さ	標準小売価格
32	32.6 × 25.4mm	一体式	260mm	¥15,600-
40	40.5 × 33.3mm			¥18,800-
52	52.6 × 45.4mm			¥20,800-
65	65.6 × 58.4mm			¥22,000-
70	70.6 × 63.4mm			¥23,200-
75	75.6 × 68.4mm			¥24,000-
80	80.6 × 73.4mm			¥24,800-
90	90.6 × 83.4mm			¥27,200-
107	106.8 × 99.6mm			¥29,600-
110	110.6 × 103.4mm			¥31,200-
120	120.6 × 113.4mm			¥33,200-
130	130.6 × 123.4mm			¥36,000-

2 (2点式カップリングFD)

名称	標準小売価格
40	¥4,500-
52	¥4,800-
65	¥5,700-
70	¥6,200-
75	¥6,700-
80	¥7,200-
90	¥7,800-
107	¥8,800-
110	¥9,700-
120	¥11,000-
130	¥12,000-

■穴あけ深さにはチップの高さを含みません。全長は新品時のチップ先端長です。

スパナ掛け寸法:36mm

ハンドカッター

Custom Made
 Products
 [特注製作品]

乾式ハンドコアドリル

コアビット取付ねじ
Cロッドねじ

汎用ドリル用アダプタ (乾式ハンドコア穿孔仕様)

市販の電気ドリルや軽量ハンマードリルを使って乾式穿孔することができます。



乾式用スイベル M18-C	
ドリル取付ねじ	M18
コアビット取付ねじ	Cロッドねじ
スパナ掛け寸法	24mm
接続ホース口径	φ38
標準小売価格	¥27,500-

センターピン(ドリルシャंक用)	
適用シャंक	当社指定品に限る
標準小売価格	¥8,800-

SDS-PLUSシャंक	
取付ねじ	M18
標準小売価格	¥5,900-

ストレートシャंक	
取付ねじ	M18
標準小売価格	¥5,900-



- HDD用乾式コアビットを使用して乾式穿孔が可能。(φ28以下は使用できません。)
- ※ドリルは「回転モード」で使用してください。
- ※SDS-PLUSシャंकは当社指定品を使用してください。
- 指定以外のものを使用するとセンターピンが使用できない可能性があります。
- 切削コアが折れても吸気口をふさがず集じん可能なコアストップ形状。
- コアビットの内側から切り粉を吸引するので粉じんが飛散しない。
- 集じんノズルが透明なので切り粉の集じん状態を目視できる。

乾式兼用コアドリル (ボールベース) 固定型

コアドリル (ボールベース) 固定型

自動送り装置 EHAC(エハック)

コアドリル用 オプション品

ダイヤモンド コアビット

乾式コアドリル (手持ち型)

アンカードリル (手持ち型)

✂ Cロッドねじ HDD用乾式コアビット

鉄筋コンクリート用



呼称	外径-内径	標準小売価格	穴あけ深さ	全長
32	32.5 × 25.5mm	¥40,000-	200mm	247mm
40	40.5 × 33.5mm	¥43,000-		
52	52.5 × 45.5mm	¥52,800-		
60	60.5 × 53.5mm	¥56,000-		
65	65.5 × 58.5mm	¥57,500-		
70	70.5 × 63.5mm	¥62,300-		
75	75.5 × 68.5mm	¥65,600-	248mm	
80	80.5 × 73.5mm	¥67,300-		
90	90.5 × 83.5mm	¥72,000-		
106	106.5 × 99.5mm	¥81,600-		
110	110.5 × 103.5mm	¥84,700-		
120	120.5 × 113.5mm	¥92,600-		

- 穴あけ深さにはチップの高さを含みません。全長は新品時のチップ先端長です。
- スパナ掛け寸法: 32mm
- ※ 32以上のサイズにはセンタープレートを標準付属しています。

ウォールカッター

ワイヤーソー

油圧ユニット

ブランチカッター

ハンドカッター

Custom Made Products
【特注製作品】

乾式アンカードリル

コアビット取付ねじ

G1/2ねじ

Drilling
[穴あけ]

乾式アンカードリル ADD-020H

ハンマードリルに変わる無振動ドリル。
打撃音を出せず、水が使えない場所での穴あけに!!



新型
コンパクト
ハイパワー
モータ

軽量スリム

形状
サイドグリップ
360°
固定自在

電子制御回路にて
ソフトスタート制御
回転速度維持制御
電気クラッチ
搭載

スピード調整
ダイヤルにて
無段階
変速式



ハンマードリルに匹敵する高速穴あけ性能を
発揮する乾式アンカードリル!

乾湿兼用コアドリル
(ボールベース)
固定型

コアドリル
(ボールベース)
固定型

自動送り装置
EHAC(エハック)

コアドリル用
オプション品

ダイヤモンド
コアビット

乾式コアドリル
(手持ち型)

アンカードリル
(手持ち型)

Cutting
[切断]

ウォールカッター

ワイヤーソー

油圧ユニット

ブランチカッター

ハンドカッター

Custom Made
Products
[特注製作品]

アンカードリル仕様			
型式名	ADD-020H	ビット取付ねじ	G1/2ねじ
電 源	単相100V 50/60Hz	適用ビット	ADD用乾式アンカービット (G1/2ねじ)
定格電流	15A	寸法(W×L(主軸方向)×H)	242×253×315mm
最大出力	1,800W	質量(コードを除く)	3.2kg
無負荷回転速度	2,800~10,500min ⁻¹	標準小売価格	¥165,000-
標準ビット呼径	9.5~20.0mm		
標準付属品	防じんカバー ホース φ19×2m ホースアダプタ	サイドグリップ 片ロスパナ 32mm 片ロスパナ 22mm	キャリングケース 深さ調整ロッド



■ 高速回転に適したチップを採用している
ので切削スピードが速く、長寿命です。

※ 鉄筋、デッキプレートおよび一部硬質タイルへの
穿孔はしないでください。



G1/2ねじ ADD用乾式アンカービット N1

呼 称	外 径	穴あけ深さ	全 長	標準小売価格
※9.5	9.5mm	70mm	217mm	¥9,800-
※10.5	10.5mm			¥9,800-
12.5	12.5mm	100mm		¥13,200-
※12.7	12.7mm			¥11,000-
14.5	14.5mm	150mm		¥13,800-
16.5	16.5mm			¥16,500-
18	18.0mm			¥17,000-
20	20.0mm			¥18,000-

■ 穴あけ深さにはチップの高さは含まれません。全長は新品時のチップ先端長です。
※在庫限り品です。

湿式アンカードリル

アンカービット取付ねじ
Asロッドねじ

湿式アンカードリル ADW-031As

耐震補強工事のアンカー下穴、
打撃音を出せない場所での穴あけに。

新型コンパクトハイパワーモータ

**コンパクト形状
サイドグリップ
360°
固定自在**

**電子制御回路にて
ソフトスタート制御
回転速度維持制御
電気クラッチ
搭載**

生産中止品

**吸着式
水処理パッド
AP-32W
を標準付属**

**レバー操作による
シャフトロック
機構
搭載**



新型コンパクトハイパワー
モータにシャフトロック機構
搭載の湿式アンカードリル！

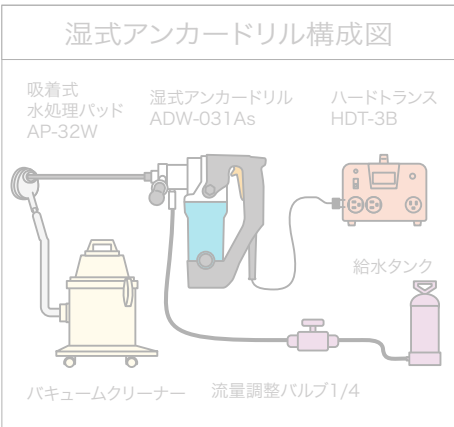

■ 高速回転に適したチップを採用している
ので切削スピードが速く、長寿命です。

※ 鉄筋、デッキプレートおよび一部硬質タイルへの
穿孔はしないでください。

アンカードリル仕様			
型式名	ADW-031As	適用コアビット	ADW用アンカービット (Asロッドねじ)
電 源	単相100V 50/60Hz	寸法(W×L×H) L:主軸方向	280×284×300mm
定格電流	15A	質量(コードを除く)	4.7kg
最大出力	2,600W	標準小売価格	¥190,000-
無負荷回転速度	6,000min ⁻¹	標準コアビット呼径	10~32mm
標準コアビット呼径	10~32mm	コアビット取付ねじ	メインシャフト:Asロッドねじ
標準付属品	吸着式水処理パッド AP-32W サイドグリップ ジョイント22-38 片ロスバナ 36mm		

Asロッドねじ ADW用アンカービット				
呼 称	外径 - 内径	穴あけ深さ	全 長	標準小売価格
※10	10.1 × 6.1mm	150mm	196mm	¥17,000-
※10.5	10.6 × 6.6mm			¥17,000-
※12.5	12.6 × 8.6mm			¥17,500-
※12.7	12.8 × 8.8mm			¥17,500-
※14.5	14.6 × 10.6mm	200mm	246mm	¥18,000-
16	16.1 × 12.1mm			¥23,000-
18	18.1 × 14.1mm			¥27,000-
※19	19.1 × 15.1mm	250mm	296mm	¥22,000-
20	20.1 × 16.1mm			¥27,000-
※22	22.1 × 18.1mm	300mm	346mm	¥23,000-
24	24.1 × 20.1mm			¥29,000-
25	25.1 × 21.1mm			¥30,000-
28	28.1 × 24.1mm			¥33,000-
30	30.1 × 26.1mm	400mm	440mm	¥34,000-
32	32.1 × 28.1mm			¥38,000-

■ 穴あけ深さにはチップの高さを含みません。全長は新品時のチップ先端長です。
※在庫限り品です。

オプション品(在庫僅少品)

パッドホルダ	
型式名	PH-300W
標準小売価格	オープン価格
型式名	PH-300
標準小売価格	¥77,000-



流量調整バルブ	
型式名	1/4
標準小売価格	¥7,000-



【切断】 Cutting

ダイヤモンドを埋め込んだワイヤーや
ディスクブレードを高速で動かし、いかなる形状の
構造物でも、無振動・低騒音で切断することが可能です。



**例えば、市街地の高速道路にかかる橋を、
低騒音・無振動で一晩のうちに撤去することもできます。**

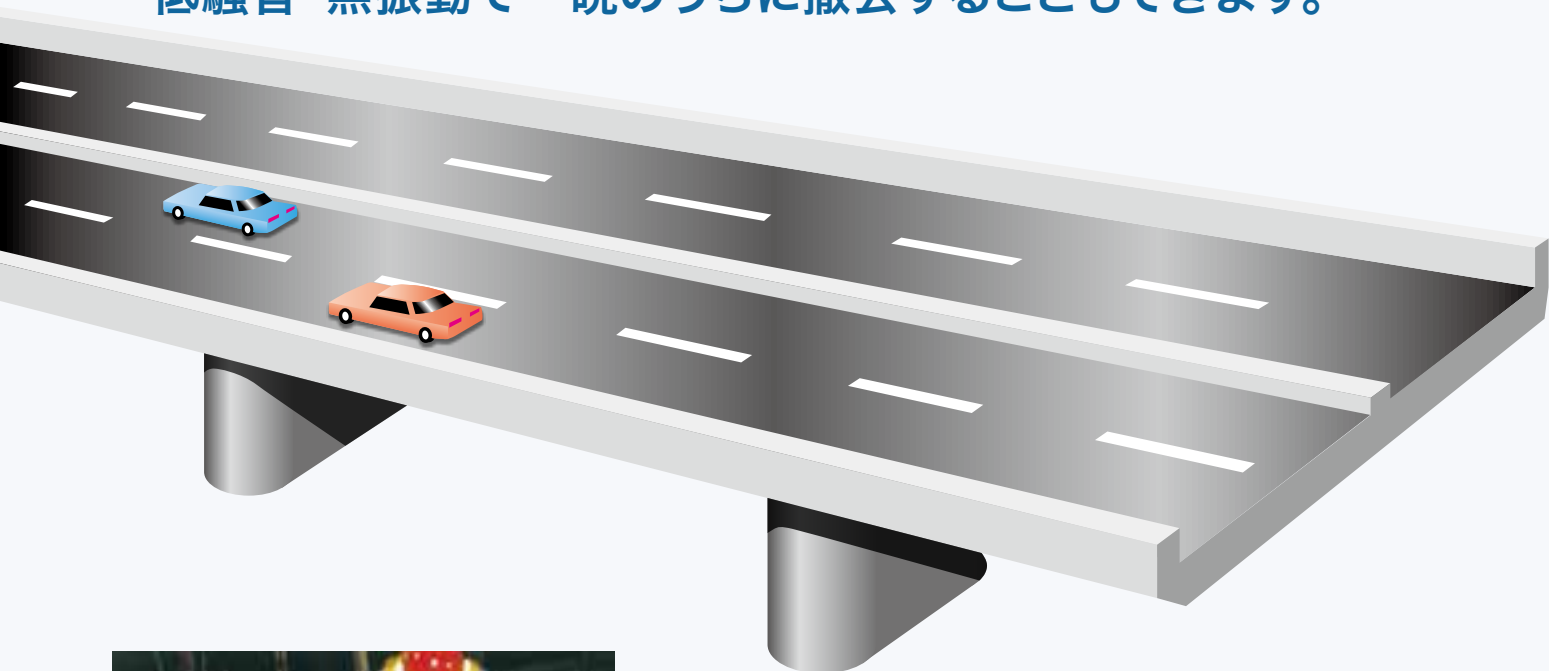

知らない間に、一晩にして橋が消えた!

コンセックの技術がまたひとつ不可能を可能にします。

ポイントは橋を運搬できるサイズに小割にする作業をいかに静かに素早く行うか。通常の削岩機と切断機による工法では、騒音が激しく、時間もかかる上に破片が落下したり、溶けた鉄が、下を通る高速道路のアスファルトを溶かしたりするため、作業は困難を極めます。ダイヤモンドワイヤーソーは、ダイヤモンド砥粒を埋め込んだワイヤーを高速で移動させ、コンクリートも鉄筋も一気に切断する工法。ほぼ無騒音といえる静かさと、落下物もほとんどなく工事を確実に完了させることが可能です。



ウォールカッター



ウォールカッターご注文に際して

ウォールカッターはウォールカッター本体とトラックレール、ブレードカバー等に分離されています。ご注文に際しては、ご希望のウォールカッター本体の型式、トラックレールの型式等をご指定ください。

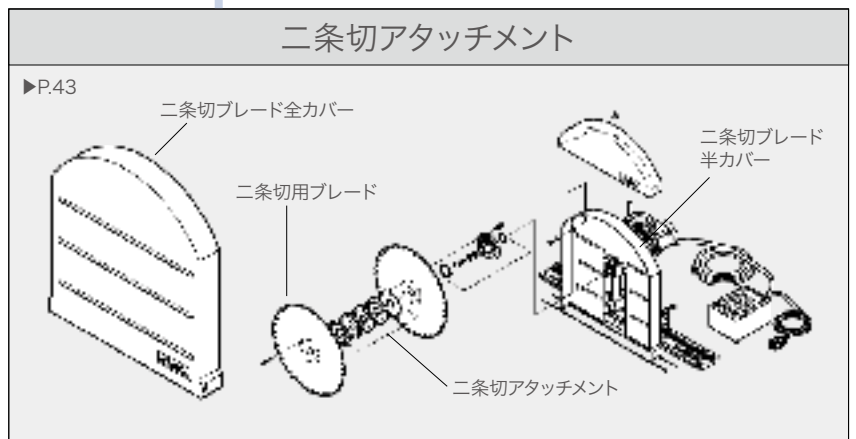
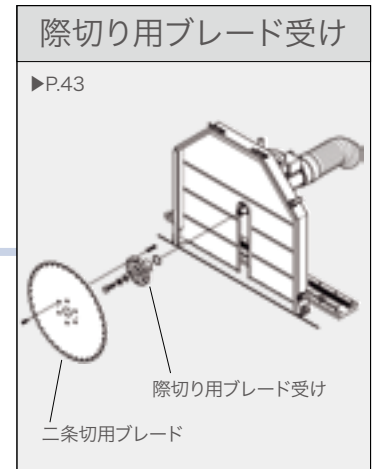
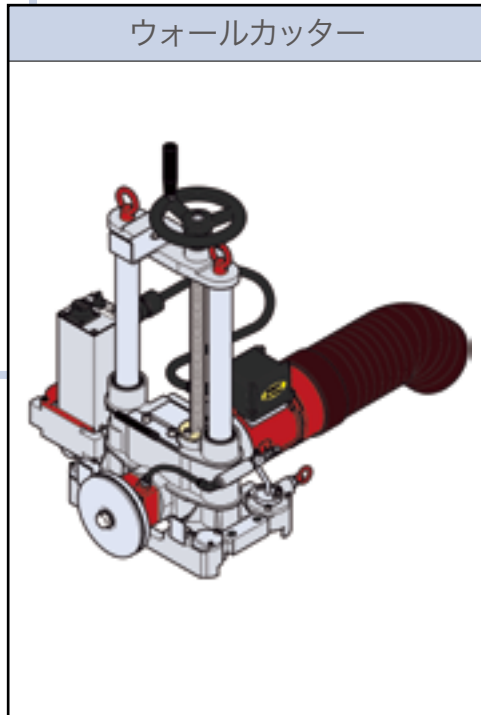
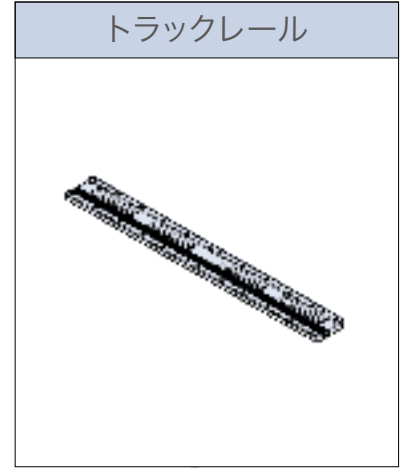
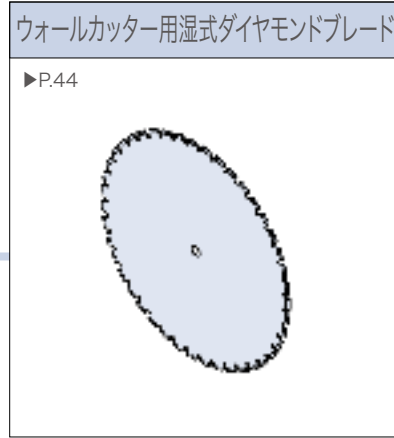
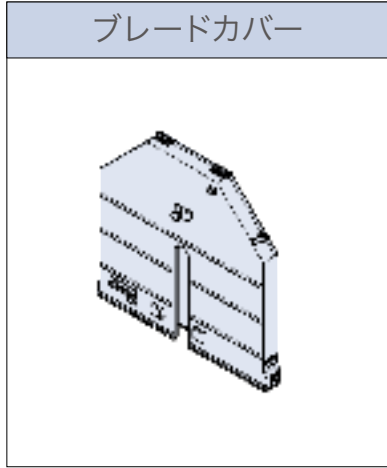

乾湿兼用コアドリル
(ボールベース)
固定型

コアドリル
(ボールベース)
固定型

自動送り装置
EHAC(エハック)

コアドリル用
オプション品

ダイヤモンド
コアビット

乾式コアドリル
(手持ち型)

アンカードリル
(手持ち型)

ウォールカッター

ワイヤーソー

油圧ユニット

ブランチカッター

ハンドカッター

Custom Made
Products
【特注製作品】

湿式切断と乾式切断について

当社のウォールカッターは、切り口に水をかけながら切断する「湿式切断」を行えると同時に、水をほとんど使用しない「乾式切断」を行う事ができます。

「乾式切断」を行うには、基本ベースとしてウォールカッター（電動または油圧）を使用しますが、これにオプション品の乾式切断用アイテムを後付けすることにより可能となります。

ダイヤモンドブレードは、乾式専用を使用します。(P.45参照)

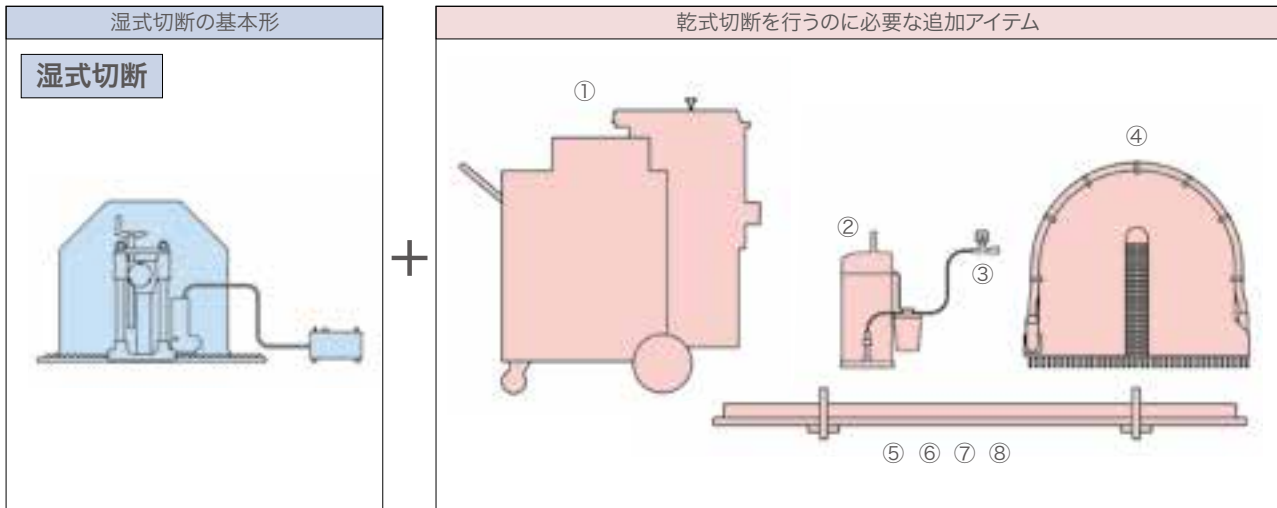

商品名	必要数
①集じん機	1
②給水タンク	1
③乾式給水レギュレータ組 DR-5A	1
④乾式ブレードカバー 30AD	1
⑤ワイヤーガード押さえ金具	任意数
⑥スポンジ 1000(6本入)	任意数
⑦平面用押さえ板 500(6枚入)	任意数
⑧平面用押さえ板 1000(6枚入)	任意数

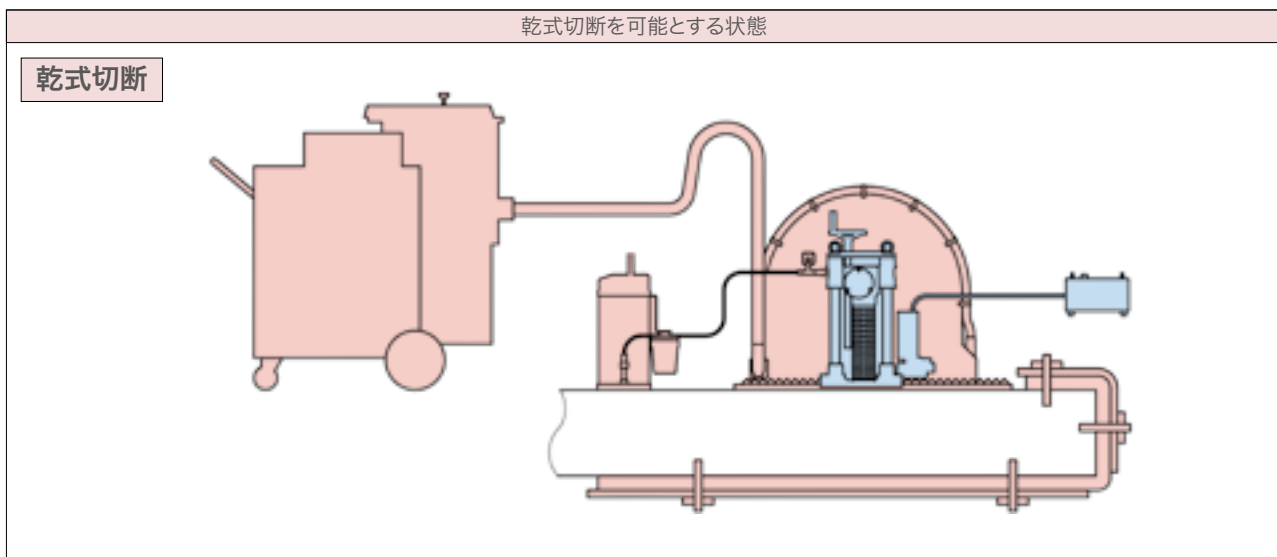

Drilling
[穴あけ]

乾湿兼用コアドリル
(ボールベース)
固定型

コアドリル
(ボールベース)
固定型

自動送り装置
EHAC(エハック)

コアドリル用
オプション品

ダイヤモンド
コアビット

乾式コアドリル
(手持ち型)

アンカードリル
(手持ち型)

Cutting
[切断]

ウォールカッター

ワイヤーソー

油圧ユニット

ブランチカッター

ハンドカッター

Custom Made
Products
[特注製作品]

ウォールカッター

備考

ウォールカッター用オプション品 … P.43
ウォールカッター用湿式ダイヤモンドブレード … P.44

電動ウォールカッター CDW-402AE Pro

超パワフルな電動式
ウォールカッター

PAT.4435652

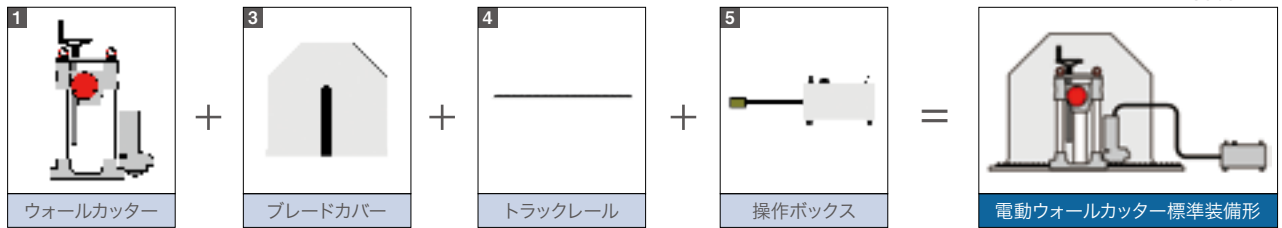

1 ウォールカッター	
型式名	CDW-402AE Pro
電 源	単相230V 50/60Hz
定格電流	15A
定格出力	2,300W
無負荷回転速度	H I : 780min ⁻¹ LOW : 320min ⁻¹
標準ブレード呼径	30°(782mm)
最大ブレード呼径	40°(1,036mm)ステップ切りにて
ブレード穴径	35mm
ブレード切込み深さ (ブレード実外径 -80)	30°(782mm) : 311mm 40°(1,036mm) : 438mm
寸法(W×L×H)	484×480×755mm ハンドル折り曲げ時のHは682mm
質量(コードを除く)	36.5kg
標準小売価格	¥1,800,000-

1 ウォールカッターCDW-402AE Proの構成図(3つのアイテムに分離できます)

※CHW-50Aも同様に分離できます。

共通モジュール ブレードカバー・トラックレール

3 標準ブレードカバー			
型式名	30A	40A	48A
最大ブレード呼径	30°(782mm)	40°(1,036mm)	48°(1,240mm)
質 量	9.7kg	13.5kg	18.0kg
標準小売価格	¥450,000-	¥570,000-	¥870,000-

4 トラックレール			
型式名	600LA	1200LA	1800LA
長 さ	600mm	1,200mm	1,800mm
質 量	6.2kg	12.5kg	18.8kg
標準小売価格	¥120,000-	¥180,000-	¥280,000-

※ブレードカバー 48Aを使用する場合は「クワッドブラケット 48A(標準小売価格:¥37,000-)」をウォールカッターに組替え装着される事を推奨します。



Drilling
[穴あけ]

乾湿兼用コアドリル
(ボールベース)
固定型

コアドリル
(ボールベース)
固定型

自動送り装置
EHAC(エハック)

コアドリル用
オプション品

ダイヤモンド
コアビット

乾式コアドリル
(手持ち型)

アンカードリル
(手持ち型)

Cutting
[切断]

ウォールカッター

ワイヤーソー

油圧ユニット

ブランチカッター

ハンドカッター

Custom Made
Products
[特注製作品]

ウォールカッター

ウォールカッター用オプション品・・・P.43
 ウォールカッター用湿式ダイヤモンドブレード・・・P.44
 適用油圧ユニット・・・P.55

Drilling
 [穴あけ]

乾湿兼用コアドリル
 (ボールベース
 固定型)

コアドリル
 (ボールベース
 固定型)

自動送り装置
 EHAC(エハック)

コアドリル用
 オプション品

ダイヤモンド
 コアビット

乾式コアドリル
 (手持ち型)

アンカードリル
 (手持ち型)

Cutting
 [切断]

ウォールカッター

ワイヤーソー

油圧ユニット

ブランジカッター

ハンドカッター

Custom Made
 Products
 [特注製作品]

油圧ウォールカッター CHW-50A

スピード抜群!! 油圧式モータ

PAT.4435652

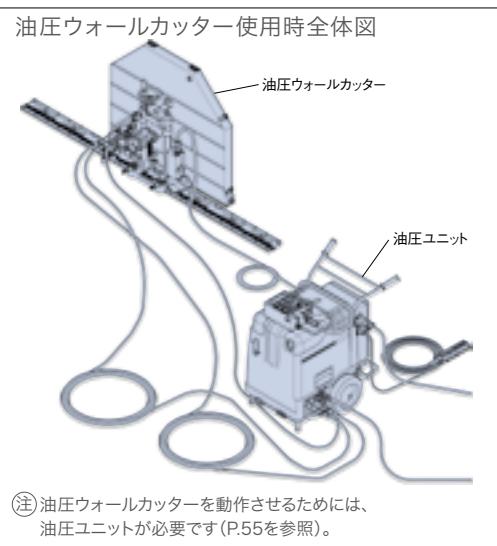
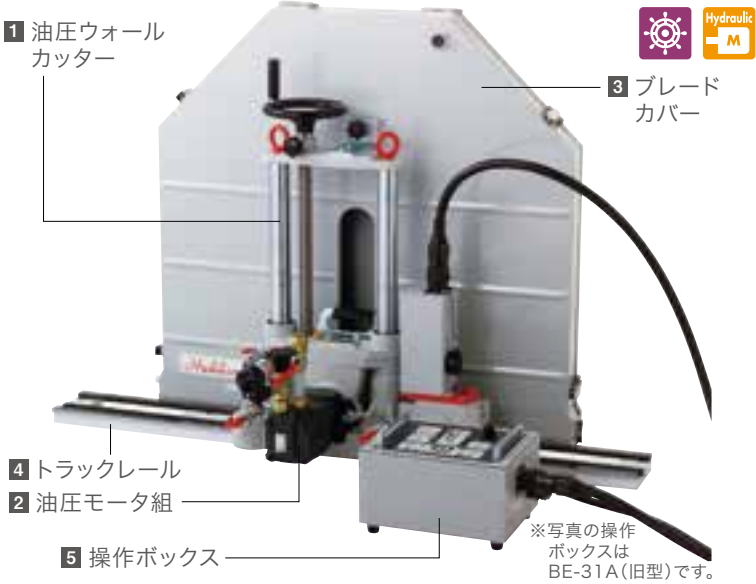
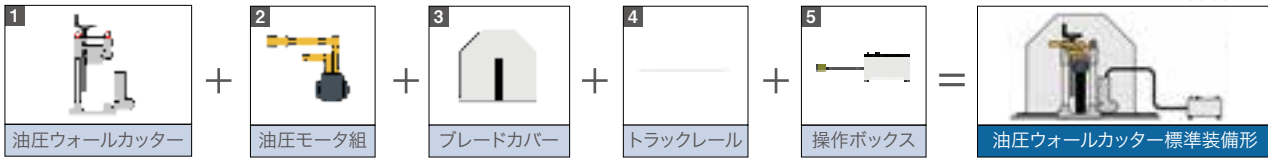

1 油圧ウォールカッター	
型式名	CHW-50A
質量	27.5kg
標準小売価格	¥1,400,000-
標準付属品	標準工具

2 油圧モータ組			
型式名	2060-12A	HB05-16A	A125-600A
適用ブレード呼径	30*(782mm)	40*(1,036mm)	48*(1,240mm)
質量	12.0kg	13.0kg	12.8kg
標準小売価格	¥440,000-		
標準付属品	Oリング 六角棒レンチ 10mm 取付ボルト		



1+2 組合せ後の油圧ウォールカッター仕様			
油圧ウォールカッター 型式名	CHW-50A (¥1,400,000-)		
標準ブレード呼径	30*(782mm)		
ブレード取付穴径	35mm		
適用操作ボックス	BE-32A Pro (手動モードにて操作)		
油圧モータ組 型式名	2060-12A (¥440,000-)	HB05-16A (¥440,000-)	A125-600A ^(※) (¥440,000-)
定格圧力	21MPa		
定格トルク	19daN-m	24daN-m	36.5daN-m
最大流量	54ℓ/min	79ℓ/min	95ℓ/min
最高回転速度(許容)	850min ⁻¹	898min ⁻¹	772min ⁻¹
(E-1524A接続時 50/60Hz)	673/807min ⁻¹	484/580min ⁻¹	350/420min ⁻¹
(E-2012Aeco+接続時 50/60Hz)	748/850min ⁻¹	538/647min ⁻¹	443/533min ⁻¹
最大ブレード呼径	30*(782mm)	40*(1,036mm) (ステップ切りにて取付可)	48*(1,240mm) (ステップ切りにて取付可)
最大切込み深さ ($\frac{\text{ブレード実外径}}{2} - 90$)	301mm	428mm	530mm
寸法	幅(W)	484mm	
	長(L)	410mm	434mm
	高(H)	755mm(ハンドル折り曲げ時:682mm)	
質量	40kg	41kg	41kg

(※) 当社の油圧ウォールカッターはマシン寸法の関係上、初っぱなから48°ブレードを取付ける事ができません。その為「ステップカット」という方法で、まず30°以下のブレードで切断を行い、その次に48°での切断を行います。30°以下のブレードを使用する時は、油圧モータ組 2060-12Aの回転速度が適していますので、合わせてご購入頂くこと効率の良い切断作業が可能となります。

5 操作ボックス	
型式名	BE-32A Pro
使用電源	単相230V 50/60Hz
最大消費電力	150W
適用機種	CDW-402AE Pro DSX-101A Pro CHW-50A
寸法(W×L×H)	265×200×148mm
質量(コードを除く)	3.9kg
標準小売価格	¥520,000-

- 電動ウォールカッター・電動ワイヤーソー用自動送り装置
- ソフトスタート回路内蔵
- 切断電流値表示は7SEGE(数値表示)
- 自動停止可能(CHW-50Aは不可)
- 手動制御可能
- 切断電流値の調整範囲は5A~16Aで0.5A刻みで可能
- バックライトでパネルが見やすい



⑧ CHW-50Aをコントロールする場合は「手動モード」にて操作します。

ウォールカッター用オプション品

二条切アタッチメント

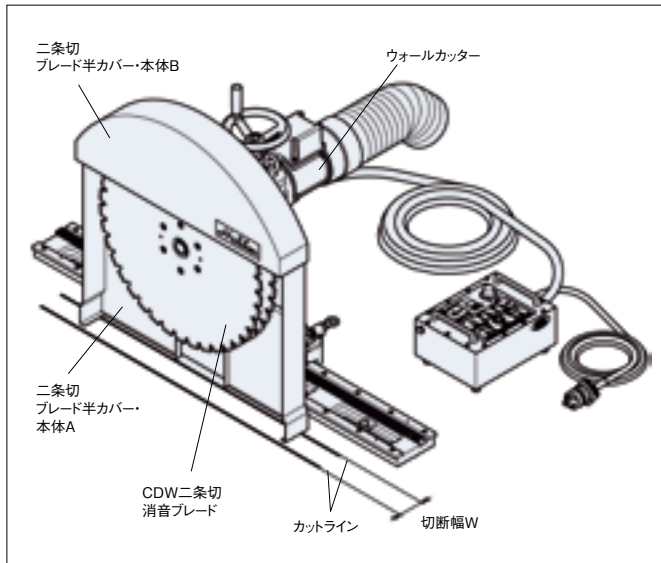

仕様	
型式名	CDW-40AE, CDW-40AE Pro, CDW-401AE (生産中止機) CDW-401AE Pro (生産中止機) CDW-402AE Pro, CHW-50A
切断幅	20~50mm(5mm間隔)
ブレード枚数	1 または 2枚

品名	標準小売価格	
CDW二条切フランチセット	¥217,000-	
二条切ブレード 全カバー	22A	¥154,000-
	24A	¥159,000-
	26A	¥171,000-
	31A	¥186,000-
二条切ブレード 半カバー	24A	¥167,000-
	26A	¥182,000-
	31A	¥202,000-

切断幅とスペーサ取付け順序の関係

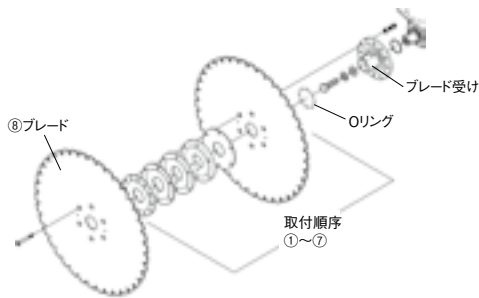

切断幅 W	取付順序								
	Oリング	①	②	③	④	⑤	⑥	⑦	⑧
50mm	無	ブレード	5mm溝	5mm	10mm	15mm	—	7.5mm 溝	ブレード
45mm	有	5mm溝	ブレード	5mm溝	10mm	15mm	—		
40mm		5mm	5mm溝	ブレード	5mm溝	5mm	15mm		
35mm		10mm	5mm溝	ブレード	5mm溝	15mm	—		
30mm		15mm	5mm溝	ブレード	5mm溝	10mm	—		
25mm		5mm	15mm	5mm溝	ブレード	5mm溝	5mm		
20mm		10mm	15mm	5mm溝	ブレード	5mm溝	—		
1枚切断		3mm黒	5mm	5mm	10mm	15mm	—		

際切り用ブレード受け(Aタイプ・Rタイプ共用)

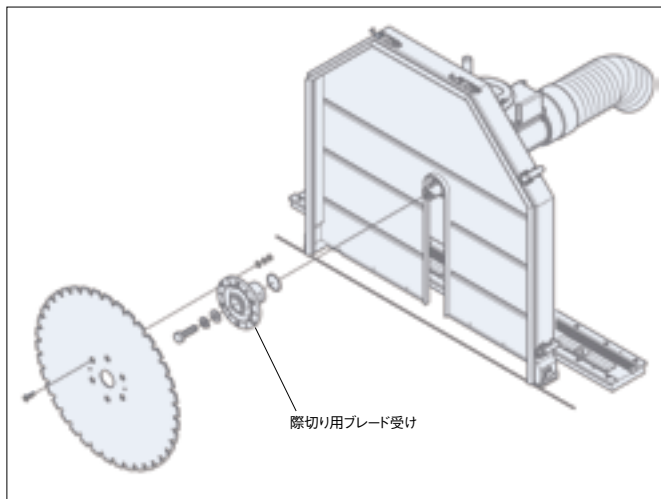

品名	標準小売価格
際切り用ブレード受け	¥97,000-

■ブレードカバーは標準ブレードカバーが使用できます。
前面カバーを取りはずして使用します。

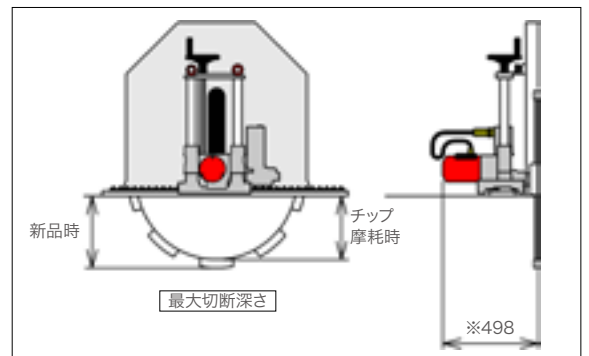

※寸法はダクトホース組をはずした時で、ブレードは「二条切用ブレード」を使用します。

ウォールカッター用湿式ダイヤモンドブレード

ウォールカッター用ブレード

鉄筋コンクリート用

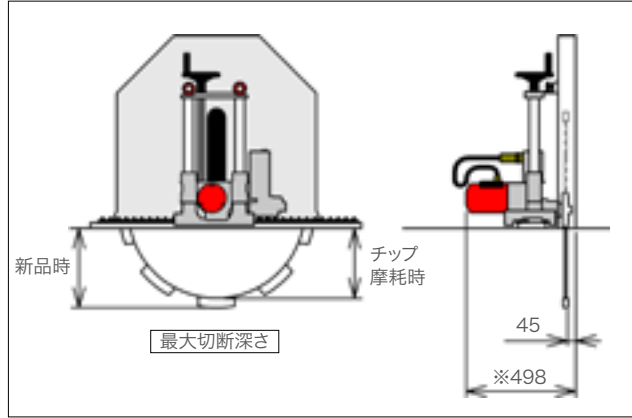
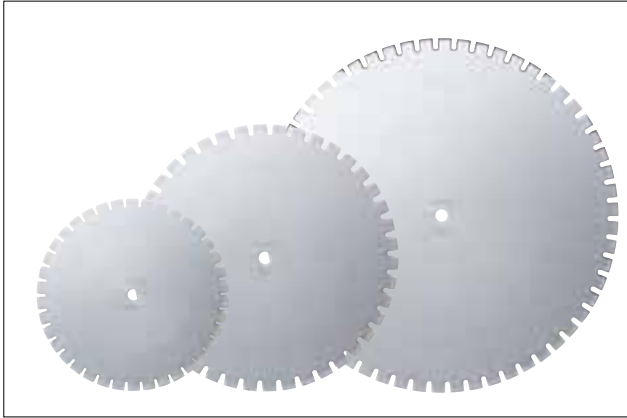

※寸法はダクトホース組をはずした時です。

品名	サイズ	標準小売価格	チップ寸法		穴径	最大切断深さ (CDW-402AE Pro使用時)	
			厚み	高さ		新品時	チップ摩耗時
ウォールカッター用ブレード(消音)26"×5T S	26"	¥315,000-	5.0mm	10mm	35mm	260mm	251mm
ウォールカッター用ブレード(消音)30"×5T S	30"	¥362,000-	5.0mm			311mm	302mm
ウォールカッター用ブレード(消音)40"×4.5T S	40"	¥590,000-	4.5mm			438mm	429mm
ウォールカッター用ブレード(消音)48"×4.5T S	48"	¥800,000-	4.5mm			540mm	531mm

※二条切用ブレード(消音)24"×4.5TSに付属のリング「φ35-φ50.8リング」を付ければウォールカッター用ブレード 24"として扱えます。

二条切用ブレード

鉄筋コンクリート用

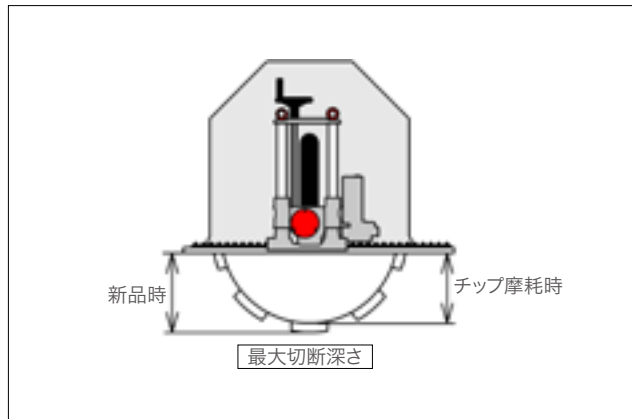
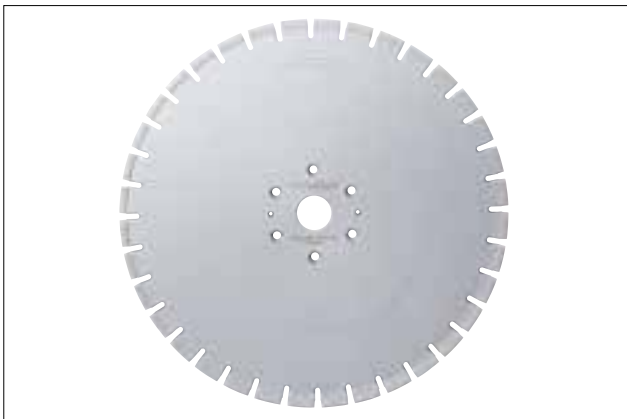

■二条切アタッチメントおよび際切り用ブレード受けに取付けられます。

品名	サイズ	標準小売価格	チップ寸法		穴径	最大切断深さ (CDW-402AE Pro使用時)	
			厚み	高さ		新品時	チップ摩耗時
二条切用ブレード(消音)22"×4.5T S	22"	¥240,000-	4.5mm	10mm	50.8mm (35mm穴に変換するリングを標準付属しています。別売りもしています。)	209mm	200mm
二条切用ブレード(消音)24"×4.5T S	24"	¥262,000-				235mm	226mm
二条切用ブレード(消音)26"×4.5T S	26"	¥300,000-				260mm	251mm
二条切用ブレード(消音)30"×4.5T S	30"	¥335,000-				311mm	302mm

《別売品》

品名	標準小売価格
リング φ35-φ50.8	¥800-



Drilling
[穴あけ]

乾湿兼用コアドリル
(ボールベース)
固定型

コアドリル
(ボールベース)
固定型

自動送り装置
EHAC(エハック)

コアドリル用
オプション品

ダイヤモンド
コアビット

乾式コアドリル
(手持ち型)

アンカードリル
(手持ち型)

Cutting
[切断]

ウォールカッター

ワイヤーソー

油圧ユニット

プランジカッター

ハンドカッター

Custom Made
Products
[特注製作品]

乾式ウォールソーイングシステム

特長

- コンセックオリジナル乾式ウォールソーイングシステムは、乾式切断ですから切断汚水が発生しません。
- 専用ダイヤモンドブレードには消音基板を使用しているため、乾式切断特有の基板騒音がありません。
- コンクリート壁の裏面は専用スポンジカバーで防じんし、集じん機で直接集じん袋に収集するため、後処理がきれいで簡単です。
- ブレード基板をウォータミストで(15cc/分)冷却するため、消音基板を使用しての深切りが可能です。(特許申請済)

乾式ウォールソーイングシステム構成図

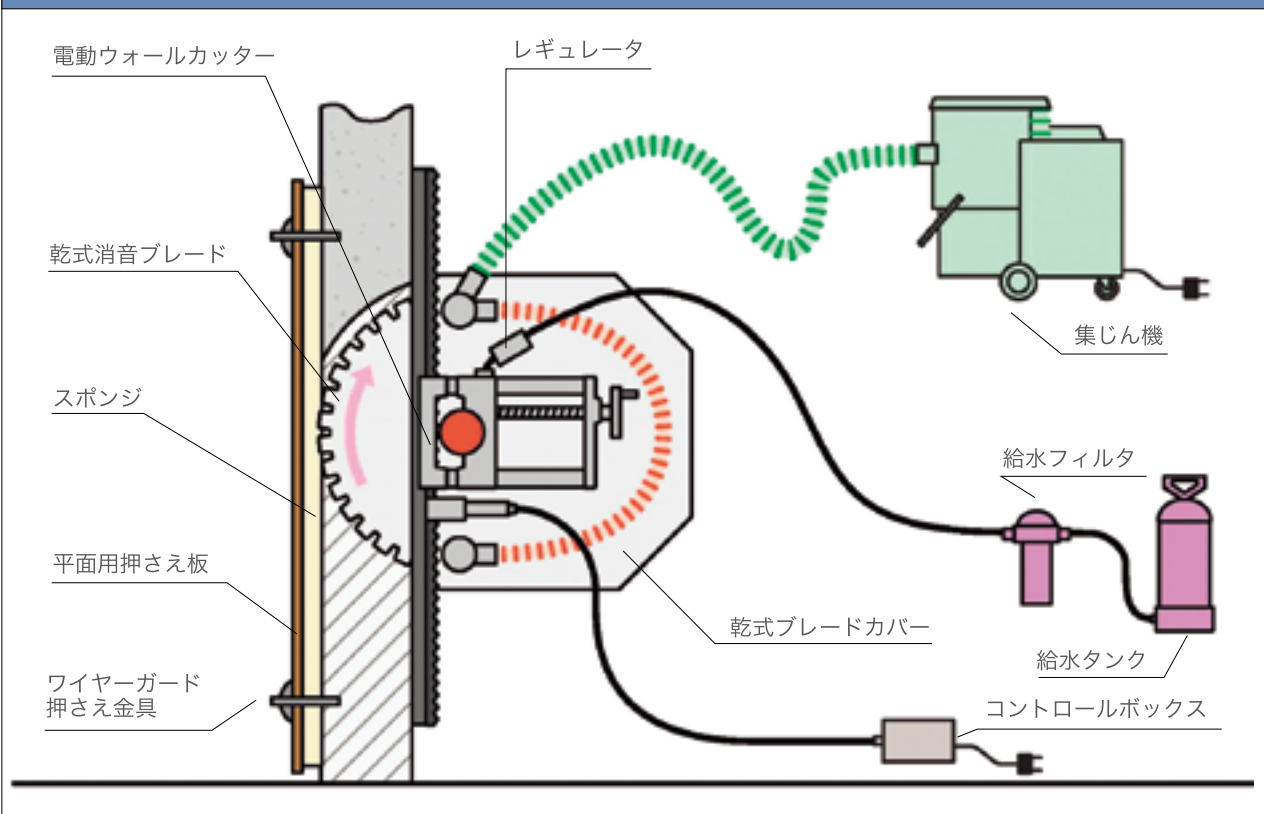

品名	標準小売価格
乾式ブレードカバー-30AD	¥440,000-
標準付属品	乾式集塵すまみズル 30AD



品名	標準小売価格
乾式給水レギュレータ組DR-5A	¥154,000-

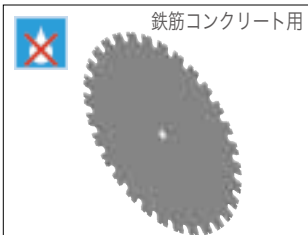

品名	標準小売価格
乾式消音ブレード30"	¥448,000-
乾式消音ブレード26"	¥340,000-
乾式消音ブレード22"	¥212,000-
乾式消音ブレード18"	¥168,000-



品名	標準小売価格
集じん機 Vi-0752B	¥5,100,000-



タンク容量は13ℓで空気圧で高所でも注水できます。

品名	標準小売価格
給水タンクT-13B	¥70,000-

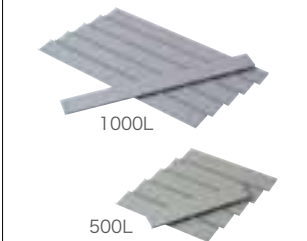

長さが500mmと1000mmがあります。

品名	標準小売価格
平面用押さえ板(6枚入) 500L	¥38,000-
1000L	¥40,000-



取付ボルトはW3/8です。(現場に応じて数個必要)

品名	標準小売価格
ワイヤーガード押さえ金具	¥14,000-

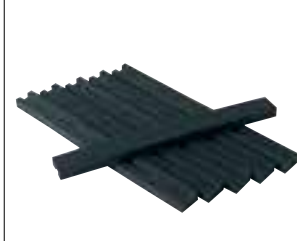

切り粉が抜けにくい様に内面コートが付いております。

品名	標準小売価格
スポンジ1000(6本入)	¥46,000-

Drilling
【穴あけ】

乾式兼用コアドリル
(ボールベース
固定型)

コアドリル
(ボールベース
固定型)

自動送り装置
EHAC(エハック)

コアドリル用
オプション品

ダイヤモンド
コアビット

乾式コアドリル
(手持ち型)

アンカードリル
(手持ち型)

Cutting
【切断】

ウォールカッター

ワイヤーソー

油圧ユニット

ブランジカッター

ハンドカッター

Custom Made
Products
【特注製作品】

ワイヤーソー

備考

乾式ワイヤーソーイングシステム …P.51



※写真撮影の為、防護板・防護ネットは一時的に取り除いています。

ダイヤモンドワイヤーソーとは

ダイヤモンドワイヤーソーによるコンクリート構造物の切断は、従来のブレードソーによる回転切断と異なり、切断対象物にダイヤモンドワイヤーを環状に巻き付け、高速移動させて切断する方法で、特に大型の鉄筋コンクリート構造物の切断、解体に威力を発揮します。

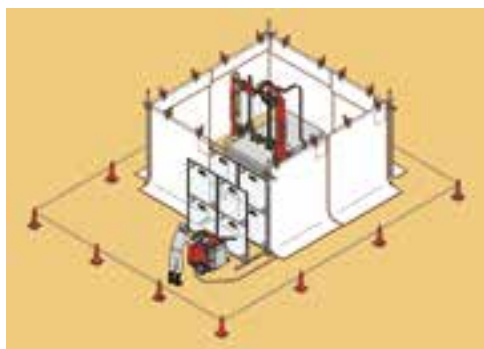

湿式切断と乾式切断について

当社のワイヤーソーは、切り口に水をかけながら切断する「湿式切断」を行えると同時に、水を一切使用せずに切断する「乾式切断」を行う事ができます。「乾式切断」を行うには、基本ベースとして小型油圧ワイヤーソーまたはサーボモータワイヤーソーを使用しますが、これにオプション品の乾式切断用アイテムを後付けすることにより可能となります。

(P.51～P.52参照)

湿式切断の基本形：小型油圧ワイヤーソー + 油圧ユニット

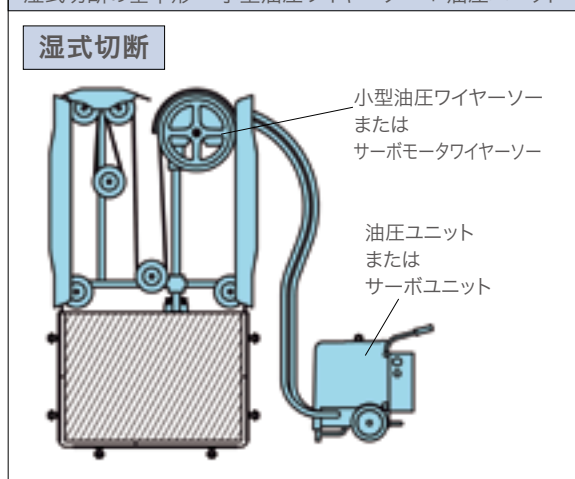

乾式切断を行うために必要な追加アイテム

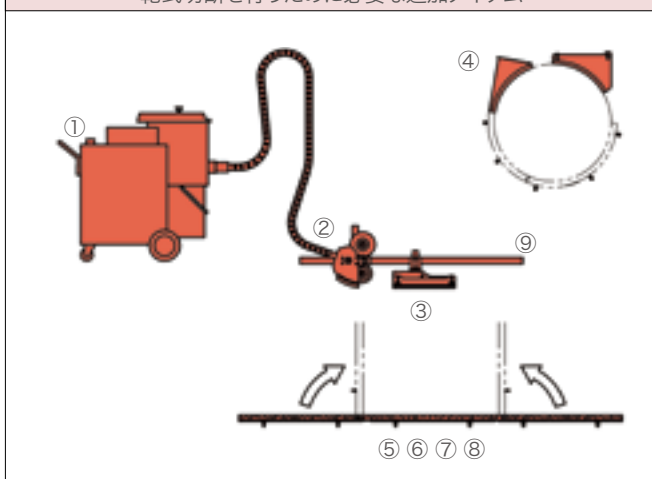

乾式切断を可能とする状態

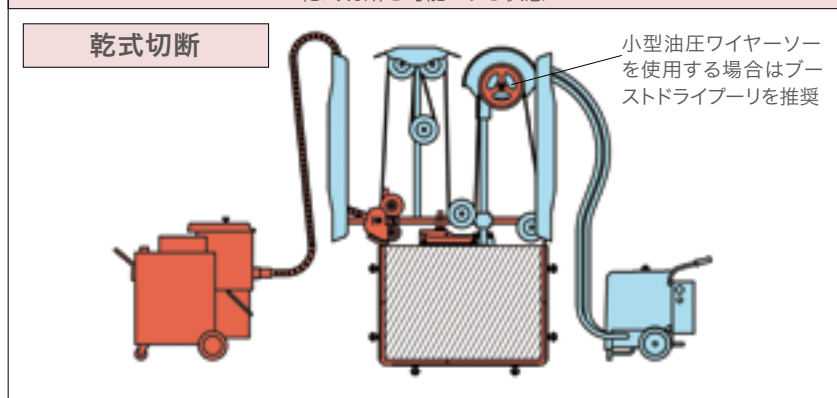

商品名	必要数
①集じん機	1
②インテークガイドプリー組S	1
③防じんカバー組S	1
④R500用防じんカバーアタッチメント組	1※
⑤ワイヤーガード押さえ金具	任意数
⑥スポンジ 1000(6本入)	任意数
⑦曲面用押さえ板 1000(6枚入)	任意数
⑧平面用押さえ板 500(6枚入) 平面用押さえ板 1000(6枚入)	任意数

※ ④は、円柱切断等の際に必要となります。
⑨ガイドバーは必要に応じた長さのものを
使用してください。

Drilling
[穴あけ]

乾湿兼用コアドリル
(ボールベース
固定型)

コアドリル
(ボールベース
固定型)

自動送り装置
EHAC(エハック)

コアドリル用
オプション品

ダイヤモンド
コアビット

乾式コアドリル
(手持ち型)

アンカードリル
(手持ち型)

Cutting
[切断]

ウォールカッター

ワイヤーソー

油圧ユニット

ブランジカッター

ハンドカッター

Custom Made
Products
[特注製作品]

ワイヤーソー

ワイヤーソー用オプション品 P.49～P.50

備考

小型油圧ワイヤーソー DSM-103A

設置・運搬が容易、
土木、建設用、油圧式小型ワイヤーソー



各パーツの分割化により狭い場所や
高所での作業が容易に！



仕様	
型式名	DSM-103A
定格圧力	21MPa
出力軸最高回転速度(許容)	850min ⁻¹
適用ダイヤモンドワイヤー	10～11mm
メインプーリ移動ストローク	1,150mm
適用油圧ユニット(別売)	E-2012A eco ⁺ 、E-1524A、E-1124A
寸法(W×L×H)	1,904×543×2,076mm
組立質量 (操作盤・接続コードを除く)	170kg

《小型油圧ワイヤーソー》

商品名	標準小売価格	備考
小型油圧ワイヤーソー DSM-103A	¥4,900,000-	①～⑱までのセット品 (⑨は2ヶ、⑰は3ヶ)

⑳ ダイヤモンドワイヤーは別売りです。

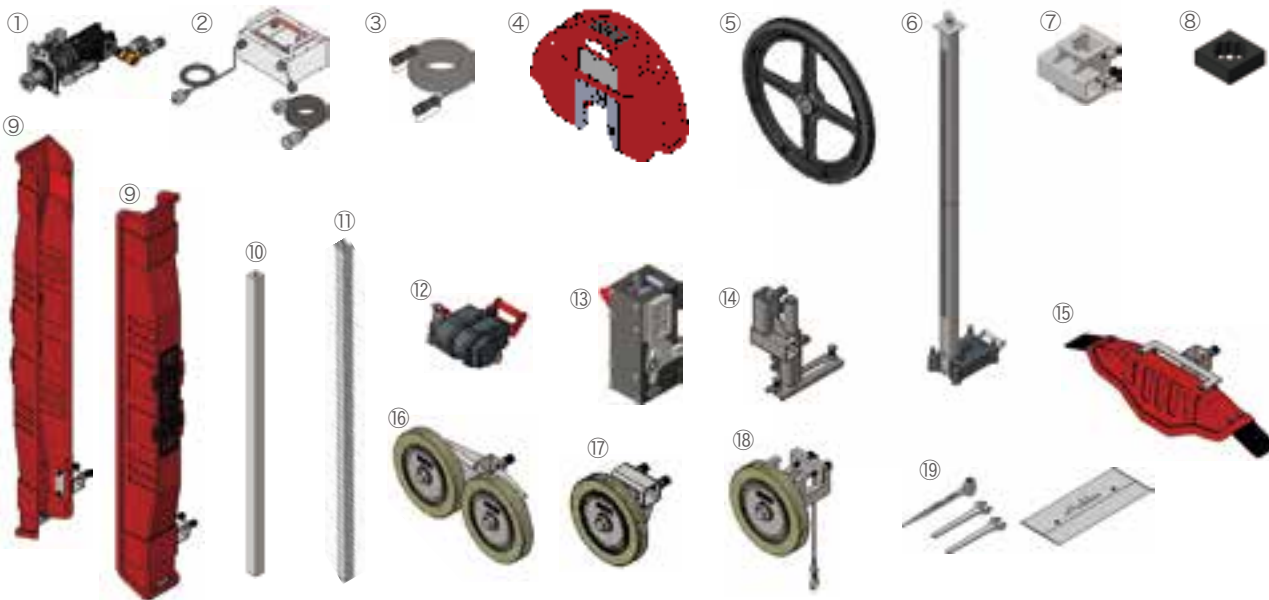

《単品販売価格》(1個あたりの価格です)

商品名	標準小売価格
①メインモータ組 PW-102A	¥800,000-
②操作盤 BW-103A	¥300,000-
③接続コード 101A	¥100,000-
④メインプーリカバー組 102A	¥260,000-
⑤メインプーリ組 103A	¥300,000-
⑥ボールベース組 101A	¥200,000-
⑦ガイドパークランプ組 102A	¥54,000-
⑧衝撃吸収ゴム DSM	¥10,000-
⑨サイドカバー組 102A	¥200,000-
⑩□50ガイドバー-1500L 102A	¥40,000-

小型油圧ワイヤーソーは本表のように分割できます。

商品名	標準小売価格
⑪□50ガイドバー-1800L 102A	¥48,000-
⑫フィード組 FW-102A	¥1,100,000-
⑬クランプ組 CW-103A	¥600,000-
⑭オフセットサブボールブラケット組 102A	¥80,000-
⑮サブボールカバー組 102A	¥130,000-
⑯φ250樹脂ガイドプーリGX組	¥150,000-
⑰φ250樹脂ガイドプーリGX組	¥75,000-
⑱φ250後付樹脂ガイドプーリGX組	¥85,000-
⑲工具セット 102A	¥18,000-

Drilling
[穴あけ]

乾湿兼用コアドリル
(ボールベース
固定型)

コアドリル
(ボールベース
固定型)

自動送り装置
EHAC(エハック)

コアドリル用
オプション品

ダイヤモンド
コアビット

乾式コアドリル
(手持ち型)

アンカードリル
(手持ち型)

Cutting
[切断]

ウォールカッター

ワイヤーソー

油圧ユニット

ブランジカッター

ハンドカッター

Custom Made
Products
[特注製作品]

ワイヤーソー

ワイヤーソー用オプション品 P.49~P.50
備考

サーボモータワイヤーソー DSME-200A

設置・運搬が容易、土木・建設用・電動式サーボモータワイヤーソー



サーボモータワイヤーソー DSME-200A

③ ダイヤモンドワイヤーは別売りです。

高出力20kWサーボモータを搭載した新鋭のDSM電動仕様

仕 様	
型式名	DSME-200A
使用電源	三相400/440V 50/60Hz
商用電源	200V 100A以上 ^(注1)
発電機	50/60kVA以上
モータ容量	20kW
定格電流	32A
出力軸最高トルク	276N-m(ブーストモード時)
出力軸最高回転速度	850min ⁻¹
適用ダイヤモンドワイヤー	10~11mm
メインブリー移動ストローク	1,150mm
寸法(W×L×H)	1,904×543×2,076mm
組立質量 (サーボユニット・ケーブル類を除く)	180kg

(注1) 電源電圧200Vでは昇圧トランスが必要です。



動画をチェック



電動式ワイヤーソー駆動装置01(セット販売)・・・A

すでに小型油圧ワイヤーソーDSM-103Aをお持ちの方は上記4点のセットを購入する事で、サーボモータワイヤーソーDSME-200Aに変える事ができます。

《サーボモータワイヤーソー》

商品名	標準小売価格	備考
サーボモータワイヤーソー DSME-200A	¥14,500,000-	①と④~⑩までのセット品(⑨は2ヶ, ⑩は3ヶ)

《電動式ワイヤーソー駆動装置》・・・A

商品名	標準小売価格	備考
電動式ワイヤーソー駆動装置 01	¥10,800,000-	⑩~⑫までのセット品

《単品販売価格》

商品名	標準小売価格
⑩サーボモータ組 EW-200A	¥4,900,000-
⑪サーボユニット SW-200A	¥5,000,000-
⑫サーボケーブル組 15m 200A	¥800,000-
⑬フィードケーブル組 15m 200A	¥100,000-

サーボモータワイヤーソー専用オプション品

昇圧トランス	
サーボモータワイヤーソー DSME-200A用昇圧トランスです。三相200V電源を三相400Vに昇圧します。	
品名	標準小売価格
昇圧トランス SUT-22B	¥1,900,000-

収納ケース	
ハードケースEW用	
サーボモータワイヤーソーDSME-200A用収納ケースです。EW用:サーボモータ組 EW-200A, SW用:サーボユニット SW-200A, RW用:リモートコントローラ RW-200Aを収納する事ができます。	
品名	標準小売価格
ハードケース EW用	¥150,000-
ハードケース SW用	¥160,000-
ハードケース RW用	¥17,000-

遮熱カバー	
サーボユニットSW-200Aを覆うカバーです。直射日光を避け、雨よけにも使用できます。空調服用のファン(別売)が取り付け可能で強制空冷もできます。	
品名	標準小売価格
サーボユニットカバー	¥132,000-

Drilling
[穴あけ]

乾湿兼用コアドリル
(ボールベース)
固定型)

コアドリル
(ボールベース)
固定型)

自動送り装置
EHAC(エハック)

コアドリル用
オプション品

ダイヤモンド
コアビット

乾式コアドリル
(手持ち型)

アンカードリル
(手持ち型)

Cutting
[切断]

ウォールカッター

ワイヤーソー

油圧ユニット

ブランチカッター

ハンドカッター

Custom Made
Products
[特注製作品]

ワイヤーソー

ダイヤモンドワイヤー

ワイヤーの基本巻m数は50m巻ですが、30m巻、20m巻等も用意できます。詳しくは各支店・営業所にお問合せください。



SERVOワイヤー湿式用



SVⅢワイヤー湿式用

フィン形状

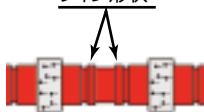

被覆ゴムのフィン形状は、切り粉を運ぶ役目があり、また表面積を増やす事で冷却能力を高めています。SVⅢワイヤー乾式用と鉄用の被覆ゴムはフィン形状です。



※ダイヤモンドワイヤー50m巻が収納できる「ワイヤーバッグ」(標準小売価格: ¥4,000)も別売しています。



《SVⅢワイヤー湿式用 焼結タイプ》(鉄筋コンクリート用)

ビーズ径	ボンド	標準小売価格	特長
10.5mm	H	オープン価格	寿命タイプ
	M	オープン価格	標準タイプ
	S	オープン価格	切れ味タイプ
	P	オープン価格	高性能タイプ
11.0mm	M	オープン価格	標準タイプ
	P	オープン価格	高性能タイプ

※スリーブはワイヤー2mあたりに1個を標準付属しています。

《SVⅢワイヤー乾式用 焼結タイプ》(鉄筋コンクリート用)

ビーズ径	ボンド	標準小売価格	特長
10.5mm	D	オープン価格	ドライワイヤーソーイングシステムで使用できる乾式仕様。被覆ゴムはフィン形状。

※スリーブはワイヤー2mあたりに1個を標準付属しています。

《SVⅢワイヤー鉄用 電着タイプ》

ビーズ径	ボンド	標準小売価格	特長
10.5mm	E	オープン価格	鉄筋コンクリートおよび鉄のみの切断が可能。鉄筋コンクリートの切断は乾湿兼用です。鉄のみの切断は給水が必要です。被覆ゴムはフィン形状。

※スリーブはワイヤー2mあたりに1個を標準付属しています。

《SERVOワイヤー湿式用 焼結タイプ》(鉄筋コンクリート用)

ビーズ径	ボンド	標準小売価格	特長
10.5mm	M	オープン価格	DSME専用(50m巻のみ)

※スリーブはワイヤー2mあたりに1個を標準付属しています。

《スリーブ》

品名	標準小売価格	備考
ジョイントスリーブSVⅢ 20個入	¥7,000-	SVⅢワイヤー全種に共通して使用できます。1袋20個入り

ワイヤーソー用オプション品

充電油圧プレス



バッテリー式の電動油圧プレスなので、スイッチ操作のみでスピーディーなワイヤー接合作業が行えます。強力36Vでカシメ回数も向上。IP56【防じん・耐水形】

品名	標準小売価格	品名	標準小売価格
充電油圧プレス BP-8.5T2	¥420,000-	ダイス 9-9.5(1個)	¥22,000-
電池パック 36V 2.5Ah	オープン価格	充電器	オープン価格
キャリングケース BP2	¥32,000-		

手動式油圧プレスセット



EP-300N: マクセルイズミ(株) 製
ダイヤモンドワイヤーをスリーブで接合圧着に使用します。

品名	標準小売価格
手動油圧プレス EP-300Nケースなし	¥240,000-
EP-300N用ダイスセット2	¥65,000-

ワイヤーカッター



ヒット商事(株) 製

ダイヤモンドワイヤー専用カッターです。

標準小売価格 オープン価格

ダブル樹脂ガイドプーリGX組



ダイヤモンドワイヤーの巻取り長を増やしたい時に役立ちます。

品名	標準小売価格
Wφ200樹脂ガイドプーリGX組	¥127,000-
Wφ250樹脂ガイドプーリGX組	¥150,000-

樹脂ガイドプーリGX組



ウレタン樹脂製で耐摩耗性に優れています。

品名	標準小売価格
φ200樹脂ガイドプーリGX組	¥70,000-
φ220樹脂ガイドプーリGX組	¥71,000-
φ250樹脂ガイドプーリGX組	¥75,000-

後付樹脂ガイドプーリGX組



ウレタン樹脂製で耐摩耗性に優れています。ガイドバーの途中から脱着できます。

品名	標準小売価格
φ200後付樹脂ガイドプーリGX組	¥73,000-
φ250後付樹脂ガイドプーリGX組	¥85,000-

樹脂プーリGX本体組



ウレタン樹脂製で耐摩耗性に優れています。交換用のプーリです。

品名	標準小売価格
φ200樹脂プーリGX本体組	¥35,000-
φ220樹脂プーリGX本体組	¥36,000-
φ250樹脂プーリGX本体組	¥38,000-
φ200ロングライフプーリGX本体組	¥40,000-

Drilling
【穴あけ】

乾湿兼用コアドリル
(ボールベース)
固定型

コアドリル
(ボールベース)
固定型

自動送り装置
EHAC(エハック)

コアドリル用
オプション品

ダイヤモンド
コアビット

乾式コアドリル
(手持ち型)

アンカードリル
(手持ち型)

Cutting
【切断】

ウォールカッター

ワイヤーソー

油圧ユニット

ブランチカッター

ハンドカッター

Custom Made
Products
【特注製作品】

ワイヤーソー用オプション品

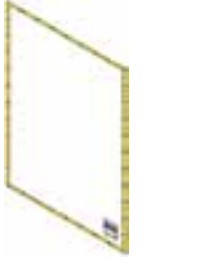
<p>ポールベース組 102A</p>  <p>1本物のポールベースです。全高は1400mmです。</p> <p>標準小売価格 ¥132,000-</p>	<p>ガイドブリー用ポールベース</p>  <p>切断幅を広くするときに、ガイドブリーとセットで使用します。高さは1mです。</p> <p>標準小売価格 ¥66,000-</p>	<p>電磁ブレーキ組 101A</p>  <p>スライドブロックを希望する位置で停止できる電磁式のブレーキです。フィード組 FW-102A および FW-101A (旧型) に組付ける事ができます。弊社サービス工場にて組付けが可能です。</p> <p>標準小売価格 ¥174,000-</p>	<p>遠心ブレーキ組 102A</p>  <p>PAT.5863319</p> <p>遠心力を利用したブレーキで、スライドブロックの不意な落下時に部品破損を避ける事ができます。フィード組 FW-102Aに組付ける事ができます。弊社サービス工場にて組付けが可能です。</p> <p>標準小売価格 ¥99,000-</p>																						
<p>後付オフセットサブポール ブラケット組 102A</p>  <p>サブポールの位置替えが容易に行えるブラケットです。</p> <p>標準小売価格 ¥86,000-</p>	<p>自在ブラケット組101A・自在スタンド組101A</p>  <p>煙突などの曲面や階段など段差のある場所に設置できます。</p> <table border="1"> <thead> <tr> <th>品名</th> <th>標準小売価格</th> </tr> </thead> <tbody> <tr> <td>自在ブラケット組</td> <td>¥60,000-</td> </tr> <tr> <td>自在スタンド組</td> <td>¥70,000-</td> </tr> </tbody> </table>			品名	標準小売価格	自在ブラケット組	¥60,000-	自在スタンド組	¥70,000-																
品名	標準小売価格																								
自在ブラケット組	¥60,000-																								
自在スタンド組	¥70,000-																								
<p>ガイドバー 1350L ガイドバー 2000L</p>  <p>ガイドバーの長尺仕様です。</p> <table border="1"> <thead> <tr> <th>品名</th> <th>標準小売価格</th> </tr> </thead> <tbody> <tr> <td>ガイドバー 1350L 101A</td> <td>¥38,000-</td> </tr> <tr> <td>ガイドバー 2000L 102A</td> <td>¥47,000-</td> </tr> </tbody> </table>	品名	標準小売価格	ガイドバー 1350L 101A	¥38,000-	ガイドバー 2000L 102A	¥47,000-	<p>フレーム式ポリカ防護板</p>  <p>928</p> <p>フレーム式ポリカ防護板</p> <p>928</p> <p>928</p> <p>防護板用スタンド2</p> <table border="1"> <thead> <tr> <th>品名</th> <th>標準小売価格</th> </tr> </thead> <tbody> <tr> <td>フレーム式ポリカ防護板</td> <td>¥180,000-</td> </tr> <tr> <td>防護板用スタンド 2</td> <td>¥34,000-</td> </tr> </tbody> </table>	品名	標準小売価格	フレーム式ポリカ防護板	¥180,000-	防護板用スタンド 2	¥34,000-	<p>フレーム付ワイヤーソー防護シート</p>  <p>1000</p> <p>1910</p> <p>フレーム付ワイヤーソー防護シート</p> <p>防護板用スタンド2</p> <table border="1"> <thead> <tr> <th>品名</th> <th>標準小売価格</th> </tr> </thead> <tbody> <tr> <td>フレーム付ワイヤーソー防護シート</td> <td>¥120,000-</td> </tr> </tbody> </table>	品名	標準小売価格	フレーム付ワイヤーソー防護シート	¥120,000-	<p>ワイヤーソー防護シート 1.5x2m</p>  <table border="1"> <thead> <tr> <th>品名</th> <th>標準小売価格</th> </tr> </thead> <tbody> <tr> <td>連結式ワイヤーソー防護シート1.5x2m</td> <td>¥130,000-</td> </tr> <tr> <td>連結ピン(15個入)</td> <td>¥2,300-</td> </tr> </tbody> </table>	品名	標準小売価格	連結式ワイヤーソー防護シート1.5x2m	¥130,000-	連結ピン(15個入)	¥2,300-
品名	標準小売価格																								
ガイドバー 1350L 101A	¥38,000-																								
ガイドバー 2000L 102A	¥47,000-																								
品名	標準小売価格																								
フレーム式ポリカ防護板	¥180,000-																								
防護板用スタンド 2	¥34,000-																								
品名	標準小売価格																								
フレーム付ワイヤーソー防護シート	¥120,000-																								
品名	標準小売価格																								
連結式ワイヤーソー防護シート1.5x2m	¥130,000-																								
連結ピン(15個入)	¥2,300-																								
 <p>① 後付給水ホース組 101A ② 止水パッキン ③ 樹脂クサビ(20入)</p> <p>□50ガイドバー等に取付可能です。</p> <p>切断溝に挿入して止水します。</p> <p>ダイヤモンドワイヤーの挟み込み防止。質量は51g。</p> <table border="1"> <thead> <tr> <th>品名</th> <th>標準小売価格</th> </tr> </thead> <tbody> <tr> <td>① 後付給水ホース組 101A</td> <td>¥33,000-</td> </tr> <tr> <td>② 止水パッキン</td> <td>50m巻 ¥38,000-</td> </tr> <tr> <td>③ 樹脂クサビ(20入)</td> <td>20個入り ¥13,000-</td> </tr> </tbody> </table>	品名	標準小売価格	① 後付給水ホース組 101A	¥33,000-	② 止水パッキン	50m巻 ¥38,000-	③ 樹脂クサビ(20入)	20個入り ¥13,000-	<p>防護シートアタッチメント</p>  <p>① ②</p> <p>防護シートアタッチメントをワイヤーソーのポールベースやガイドバーに取付け、VP管か単管を差込み骨組みとし、その上に連結式防護シート1.5x2mをかぶせます。</p> <table border="1"> <thead> <tr> <th>品名</th> <th>標準小売価格</th> </tr> </thead> <tbody> <tr> <td>① 防護シートアタッチメント ポールベース用</td> <td>¥66,000-</td> </tr> <tr> <td>② 防護シートアタッチメント ガイドバー用</td> <td>¥28,000-</td> </tr> </tbody> </table>			品名	標準小売価格	① 防護シートアタッチメント ポールベース用	¥66,000-	② 防護シートアタッチメント ガイドバー用	¥28,000-								
品名	標準小売価格																								
① 後付給水ホース組 101A	¥33,000-																								
② 止水パッキン	50m巻 ¥38,000-																								
③ 樹脂クサビ(20入)	20個入り ¥13,000-																								
品名	標準小売価格																								
① 防護シートアタッチメント ポールベース用	¥66,000-																								
② 防護シートアタッチメント ガイドバー用	¥28,000-																								

Drilling
[穴あけ]

乾湿兼用コアドリル
(ボールベース)
固定型

コアドリル
(ボールベース)
固定型

自動送り装置
EHAC(エハック)

コアドリル用
オプション品

ダイヤモンド
コアビット

乾式コアドリル
(手持ち型)

アンカードリル
(手持ち型)

Cutting
[切断]

ウォールカッター

ワイヤーソー

油圧ユニット

ブランチカッター

ハンドカッター

Custom Made
Products
[特注製作品]

乾式ワイヤーソーイングシステム

コンセックオリジナル乾式ワイヤーソーイングシステムは、小型油圧ワイヤーソーDSM-103A型またはサーボモータワイヤーソーDSME-200A型にインタークガイドブリー組S、集じん機を取付け、乾式ダイヤモンドワイヤーで、鉄筋コンクリート構造物を切断する画期的な新工法です。

特長

- 乾式工法では切削泥水が発生しないため、現場の養生、切削泥水の処理が不要。
- 集塵された切り粉は、土のう袋に直接収集するため、後処理が簡単。
- 乾式ダイヤモンドワイヤーは冷却フィン付構造となっており、フィンが切り粉を運ぶ役目も兼ねています。

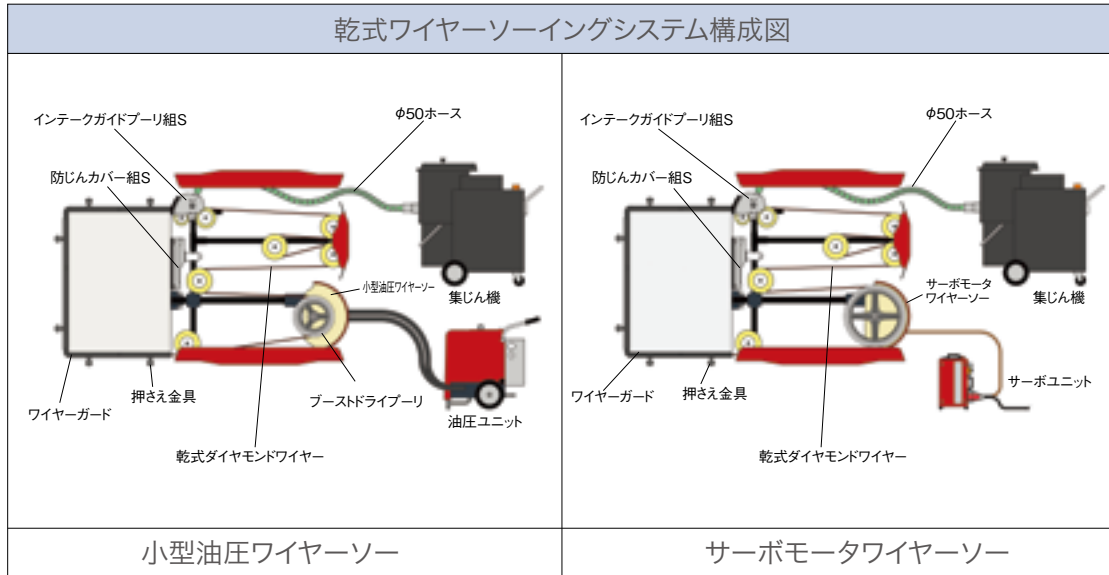





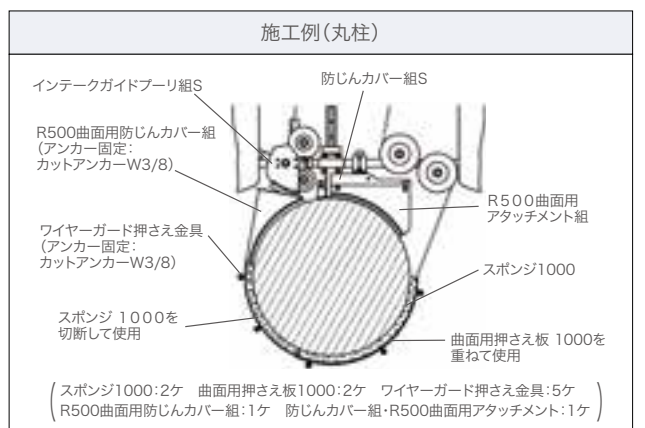
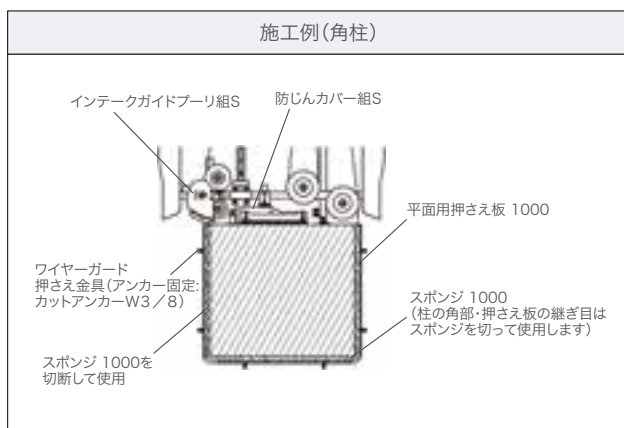



コンセックオリジナル乾式ワイヤーソーイングの応用例

- 低騒音で水漏れ等の心配がないため、1階では営業活動、2階では切断工事といったことが可能です。
- 大量の切削泥水が発生しないため、地下または、屋内での免振レトロフィット工法等での柱の切断作業の効率が向上。
- 河川にかかる橋の切断解体では現場にオイルフェンス等の設置が不要で、環境に配慮した工事が可能。

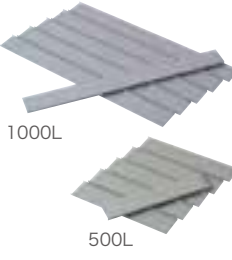

乾式ワイヤーソー用オプション品

集じん機	ブーストドライプリー	インテークガイドプリー組S	防じんカバー組S							
 <p>Vi-0752B</p> <p>7.5kW電動機搭載の強力集じん機です。</p> <table border="1"> <tr> <th>型式名</th> <th>標準小売価格</th> <th>仕様</th> </tr> <tr> <td>Vi-0752B</td> <td>¥5,100,000-</td> <td>乾湿両用、粉じん回収はバケツ</td> </tr> </table>	型式名	標準小売価格	仕様	Vi-0752B	¥5,100,000-	乾湿両用、粉じん回収はバケツ	 <p>DSMシリーズの乾式専用メインプリーで標準品に比べ、約1.3倍の切断スピードを実現します。</p> <p>標準小売価格 ¥210,000-</p>	 <p>PAT.4113805</p> <p>ダイヤモンドワイヤーの切り口に追従し、切り粉を確実にキャッチします。左勝手/右勝手での取付けが可能です。</p> <p>標準小売価格 ¥480,000-</p>	 <p>切断終了時の防じんカバーです。左勝手/右勝手での取付けが可能です。</p> <p>標準小売価格 ¥190,000-</p>	
型式名	標準小売価格	仕様								
Vi-0752B	¥5,100,000-	乾湿両用、粉じん回収はバケツ								
R500用防じんカバーアタッチメント組	ワイヤーガード押さえ金具	スポンジ1000(6本入)	平面用押さえ板(6枚入)	曲面用押さえ板(6枚入)						
 <p>直径φ1000±100の円柱コンクリートに対応可能です。</p> <p>標準小売価格 ¥100,000-</p>	 <p>取付ボルトはW3/8です。(現場に応じて数個必要)</p> <p>標準小売価格 ¥14,000-</p>	 <p>切り粉が抜けにくい様に内面コートが付してあります。</p> <p>標準小売価格 ¥46,000-</p>	 <p>1000L 500L</p> <p>長さ500mmと1000mmがあります。</p> <table border="1"> <tr> <th>品名</th> <th>標準小売価格</th> </tr> <tr> <td>平面用押さえ板(6枚入) 500L</td> <td>¥38,000-</td> </tr> <tr> <td>平面用押さえ板(6枚入) 1000L</td> <td>¥40,000-</td> </tr> </table>	品名	標準小売価格	平面用押さえ板(6枚入) 500L	¥38,000-	平面用押さえ板(6枚入) 1000L	¥40,000-	 <p>R300まで対応します。長さは1000mmです。</p> <p>標準小売価格 ¥31,000-</p>
品名	標準小売価格									
平面用押さえ板(6枚入) 500L	¥38,000-									
平面用押さえ板(6枚入) 1000L	¥40,000-									

Drilling
[穴あけ]

乾湿兼用コアドリル
(ボールベース)
固定型)

コアドリル
(ボールベース)
固定型)

自動送り装置
EHAC(エハック)

コアドリル用
オプション品

ダイヤモンド
コアビット

乾式コアドリル
(手持ち型)

アンカードリル
(手持ち型)

Cutting
[切断]

ウォールカッター

ワイヤーソー

油圧ユニット

ブランジカッター

ハンドカッター

Custom Made
Products
[特注製作品]

電動ワイヤーソー DSX-101A Pro

コアドリル的感覚、
電動ワイヤーソー

Drilling
【穴あけ】

乾湿兼用コアドリル
(ボールベース
固定型)

コアドリル
(ボールベース
固定型)

自動送り装置
EHAC(エハック)

コアドリル用
オプション品

ダイヤモンド
コアビット

乾式コアドリル
(手持ち型)

アンカードリル
(手持ち型)

Cutting
【切断】

ウォールカッター

ワイヤーソー

油圧ユニット

ブランジカッター

ハンドカッター

Custom Made
Products
【特注製作品】



PAT.4714858

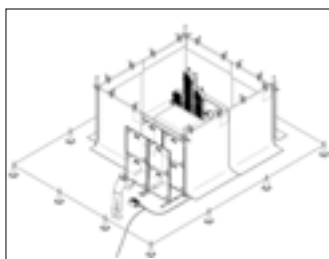

■ 油圧ユニットを使用する手間がなく、
小回りのきくワイヤーソー。
0.6m²程度の小断面に最適。

仕様		
型式名	DSX-101A Pro	
電源	単相 230V 50/60Hz	
定格電流	15A	
定格出力	2,300W	
無負荷回転速度	HI	1,000min ⁻¹
	LOW	420min ⁻¹
切断面積	矩形	0.62m ²
	円形	0.65m ² (φ910)
寸法(W×L×H)	919×521×1,486mm	
質量(コードを除く)	78kg	
標準小売価格	¥3,100,000-	
(構成部品) メインモータ組・スライドブロック組・メインプリー組・ボールベース組・ ガイドバー組・メインプリーカバー組・スライドブロックカバー組・ モータカバー組・ダクトホース組		

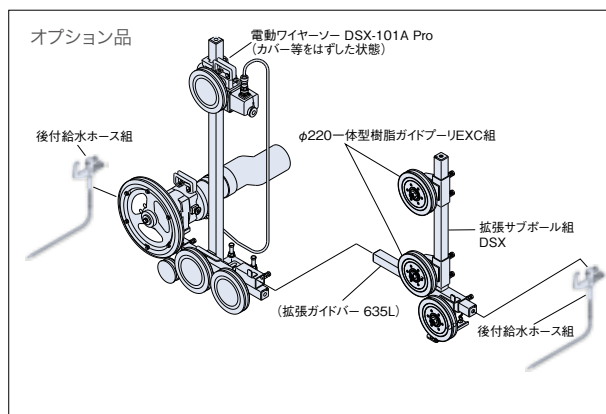
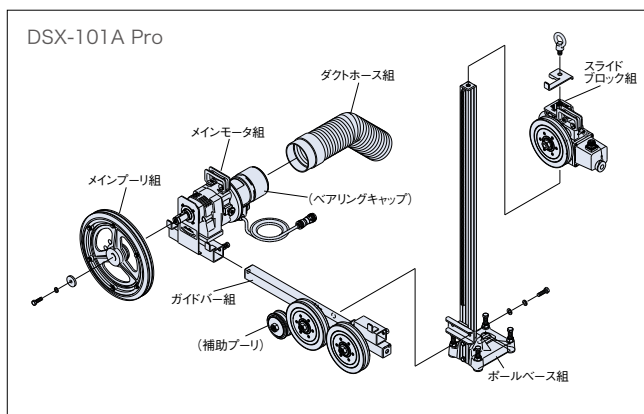

※ハードトランスHDT-5B Proが必要です。

操作ボックスBE-32A Pro	
<ul style="list-style-type: none"> ■ 電動ウォールカッター・電動ワイヤーソー用自動送り装置 ■ ソフトスタート回路内蔵 ■ 切断電流値表示は7SEG(数値表示) ■ 自動停止可能(CHW-50Aは不可) ■ 手動制御可能 ■ 切断電流値の調整範囲は5A~16Aで0.5A刻みで可能 ■ バックライトでパネルが見やすい 	
型式名	BE-32A Pro
使用電源	単相230V 50/60Hz
最大消費電力	150W
適用機種	CDW-402AE Pro, CHW-50A DSX-101A Pro
寸法(W×L×H)	265×200×148mm
質量(コードを除く)	3.9kg
標準小売価格	¥520,000-

電動ワイヤーソー用オプション品

メインモータ DSX-101A Pro	メインプリー組DSX	拡張用オプション		後付給水ホース組101A
電動ワイヤーソーのメインプリーを駆動するギヤドモータになります。	DSX専用のメインプリーで外径400mmです。	ガイドプリー組	拡張サブポール	拡張カバー
標準小売価格 ¥750,000-	標準小売価格 ¥194,000-	品名		標準小売価格
		φ220樹脂ガイドプリーGX組		¥71,000-
		拡張サブポール組DSX		¥200,000-
		拡張カバー組DSX		¥415,000-
				標準小売価格 ¥33,000-
				給水位置が任意の位置に固定できます。

電柱切断ワイヤーソー UPW-100A

【特許製品】PAT.6892640



コンクリート柱の切断用に開発された乾式油圧ダイヤモンドワイヤーソー。壁際に設置された電柱や、林立した電柱など狭い場所での切断が可能！電柱にチェーン2本を締付けるだけの簡単固定、水を一切使わないクリーン作業

動画をチェック



仕様	
型式名	UPW-100A
コンクリート柱(電柱)の適用径	φ260~340mm
油圧モータ仕様	定格圧力:20.5MPa, 最大流量:54ℓ/min
推奨する油圧源の仕様	圧力:20.5MPa, 流量:40ℓ/min以上
適用ダイヤモンドワイヤー(径×長さ)	φ10.5mm×4m
集じんフード外径(集じん機ホース取付口)	φ38mm(ホース内径φ38に対応)
使用電源(操作盤に必要な電源)	AC100V(1kVA以上の発電機)
寸法(W×H×L)	1,029×804×1,433~1,478mm
質量(操作盤・接続コードを除く)	95kg
標準小売価格	オープン価格
標準付属品	操作盤 UPW (電源コード:10m) 接続コード 20m 片口スパナ 13mm 六角棒レンチ 4mm



《推奨される周辺機器》

油圧源	建柱車(他社製)	アイチ D-50A、タダノ DT-620
(※)	油圧ユニット(当社製)	E-1124A、E-1524A、E-2012A eco+
集じん機(市販品)		吸込み仕事率 300W以上 集じん容量25ℓ以上

(※)基本的には建柱車の油圧源を使用します。現場条件により建柱車の油圧源が届かないような場合には、当社製油圧ユニットを使用する事も可能です。(ただし45kVA程度の発電機と油圧クラブ変換が必要。)
(※)高所作業車(アイチSH15B等)の油圧源を使用される場合は切断時間が長くなります。

《専用乾式ダイヤモンドワイヤー》

商品名	UPWワイヤー φ10.5-D
ワイヤー長さ	4m(ねじ式接続スリーブをカシメ済)
標準小売価格	オープン価格



電柱切断ワイヤーソーの切断プロセス

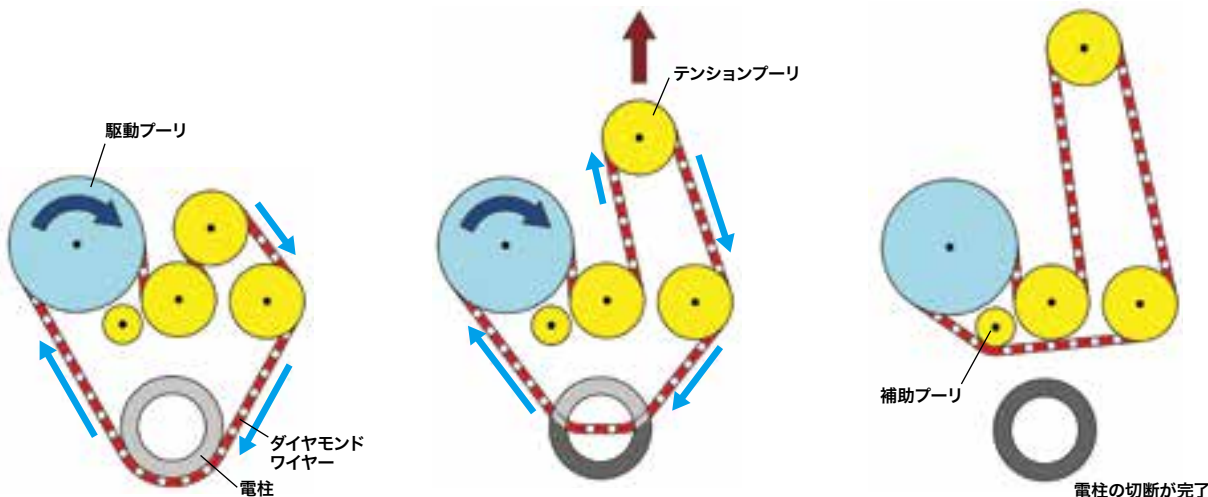

電柱の外周に巻きつけたダイヤモンドワイヤーは、駆動プーリーの回転によって回転(かいどう)します。

テンションプーリーが移動して、ダイヤモンドワイヤーに張力をかけると、電柱の切断が進みます。

テンションプーリーがストロークエンドの位置に到達すると、電柱が完全に切り離され、補助プーリーがダイヤモンドワイヤーをキャッチして切断完了です。

Drilling
[穴あけ]

乾式兼用コアドリル
(ボールベース)
固定型

コアドリル
(ボールベース)
固定型

自動送り装置
EHAC(エハック)

コアドリル用
オプション品

ダイヤモンド
コアビット

乾式コアドリル
(手持ち型)

アンカードリル
(手持ち型)

Cutting
[切断]

ウォールカッター

ワイヤーソー

油圧ユニット

ブランチカッター

ハンドカッター

Custom Made
Products
[特注製品]

油圧ユニット E-2012A eco+

20kW電動機搭載のロングセラー油圧ユニットが更に使いやすくなって登場!
 油圧ポンプは前モデルに比べ吐出量が大幅UP
 油圧機器の始動前に警告ブザーを鳴らし注意喚起する安全設計
 生分解性作動油を使った環境にやさしい製品

適用機種

- 小型油圧ワイヤーソー DSMシリーズ
- 油圧コアドリル SPUシリーズ
- 油圧ウォールカッター CHWシリーズ



NETIS登録ページ

出光興産㈱の油圧作動油「ダフニーピオスハイドロSE」はエコマーク認定商品(第04110015号)でNETIS登録されています。(登録番号:KT-200096-A)



仕様		
型式名	E-2012A eco+	
電源	商用電源	三相 200/220V 50/60Hz 100A以上
	発電機	37/45kVA以上(50/60Hz)
電動機	水冷式 20kW	
最大圧力	28MPa	
吐出量		23.5~54.5ℓ/min(50Hz)
		28.3~65.6ℓ/min(60Hz)
オイルクーラー	水冷式	
タンク容量	20ℓ	
寸法(W×L×H)		680×943×902~1,242mm
		680×843×824mm (ハンドルなし)
質量(コードを除く)	240kg	
標準小売価格	¥7,400,000-	
標準付属品	油圧ホース5/8"組20m eco+(2本) 電源ケーブル 10m, リモートコントロールスイッチ, 変換アダプタ組 両口スリッパ 13x17mm カプラー1/2"ソケット(2個) ホースバンド(2個)	

油圧ユニット E-1124A・E-1524A

適用機種

- 小型油圧ワイヤーソー DSMシリーズ
- 油圧コアドリル SPUシリーズ
- 油圧ウォールカッター CHWシリーズ



仕様		
型式名	E-1524A	E-1124A(在庫僅少品)
電源	商用電源	三相 200/220V 50/60Hz
	発電機	75A以上
電動機	29/35kVA	20/25kVA
最大圧力	15kW	11kW
最大圧力	21MPa	
吐出量		23.6~43.1ℓ/min(50Hz)
		28.2~51.7ℓ/min(60Hz)
オイルクーラー	水冷式	
タンク容量	60ℓ	
寸法(W×L×H)	670×1,090×874mm	
質量(コードを除く)	350kg	330kg
標準小売価格	¥5,100,000-	¥4,300,000-
標準付属品	5/8"油圧ホース20m, 片口スリッパ13mm 変換アダプタ組(250Vプラグ→125Vコネクタ)	

油圧ユニット用オプション品

<p>油圧ホース組 日東カブラ 20m 5/8</p> <p>油圧ホースの延長用としても使用できます。20mです。油圧作動油は入っていません。</p> <p>標準小売価格 ¥149,000-</p>	<p>油圧ホース組 eco+ 日東カブラ 20m 5/8</p> <p>生分解性作動油の入った延長用油圧ホースです。カブラ付近の青色チューブが目印になります。</p> <p>標準小売価格 ¥182,000-</p>	<p>変換アダプタ Bオス-Fオス 1/2</p> <p>プリチストン製カブラと日東製フラットフェイスカブラの変換に使用します。</p> <p>標準小売価格 ¥23,000-</p>	<p>変換アダプタ Bメス-Fメス 1/2</p> <p>プリチストン製カブラと日東製フラットフェイスカブラの変換に使用します。</p> <p>標準小売価格 ¥36,000-</p>	<p>油圧ホース圧抜き工具</p> <p>内圧の上ったホース組のカブラを開き、圧力を抜きます。日東フラットフェイスカブラ専用です。</p> <p>標準小売価格 ¥18,000-</p>	<p>リモコンスイッチ 延長ケーブル20m</p> <p>油圧ユニットのリモートコントロールスイッチを20m延長する為のケーブルです。</p> <p>標準小売価格 ¥126,000-</p>
---	---	---	---	--	---

Drilling
[穴あけ]

乾温兼用コアドリル
(ボールベース
固定型)

コアドリル
(ボールベース
固定型)

自動送り装置
EHAC(エハック)

コアドリル用
オプション品

ダイヤモンド
コアビット

乾式コアドリル
(手持ち型)

アンカードリル
(手持ち型)

Cutting
[切断]

ウォールカッター

ワイヤーソー

油圧ユニット

ブランチカッター

ハンドカッター

Custom Made
Products
[特注製作品]

プランジカッター

備考

コアドリル(ボールベース固定型)
・ドリルヘッド SPN-203A …… P.11

Drilling
[穴あけ]

プランジカッター工法とは…

ダイヤモンドブレードを使用するウォールカッター等ではブレードの半径よりも深く切断することは不可能でしたが、プランジカッター工法ではコアドリル等で事前にあけた穴(パイロット穴)に機械本体の回転軸を挿入(Plunge=プランジ)していきることにより、使用するブレードの直径以上に切込んで厚さの大きい鉄筋コンクリート構造物を切断することができる低騒音、無振動の切断工法です。

乾湿兼用コアドリル
(ボールベース固定型)

コアドリル
(ボールベース固定型)

自動送り装置
EHAC(エハック)

コアドリル用
オプション品

ダイヤモンド
コアビット

乾式コアドリル
(手持ち型)

アンカードリル
(手持ち型)

Cutting
[切断]

ウォールカッター

ワイヤーソー

油圧ユニット

プランジカッター

ハンドカッター

Custom Made
Products
[特注製作品]

プランジカットアタッチメントPC-16

オーバーカット無しの開口切断が可能に!

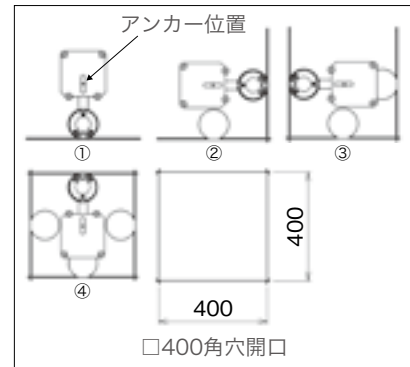
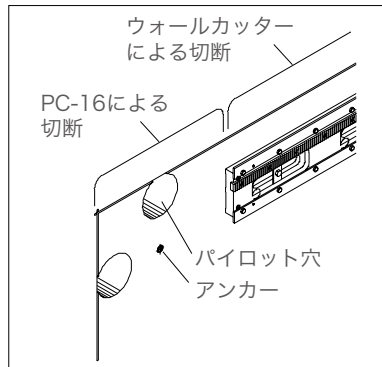

- 「PC-16本体」・「カバー」・「ボールベース」の3ユニットで構成されます。
- 施工に際しては「ダイヤモンドブレード」・「適用ドリルヘッド」・「コアビット 4"」が必要です。

- ウォールカッターとの併用でオーバーカットのない開口部の切断が可能となります。

- アンカー1本で□350~□400mmの角穴開口ができます。

仕 様	
適用ドリルヘッド	SPN-203A, SPN-203A-E SPN-202A, SPN-202A-E(生産中止機) SPN-201A, SPN-201A-E(生産中止機) SPN-8A2, SPN-8A2-E(生産中止機) SPN-8V2, SPN-8V2-E(生産中止機)
最大切断厚	282mm
最大ブレード径	16"
パイロット穴径	4" (110mm)

品 名	標準小売価格
プランジカット PC-16本体	¥580,000-
□49プランジカット用ボールベース	¥88,000-
水処理パッド MS-130F	¥11,000-
プランジカット用カバー 16"	¥83,000-

プランジカットアタッチメント PC-16用ブレード			
品 名	外 径	標準小売価格	
PC-16用ブレード	8"	218mm	¥81,000-
	10"	268mm	¥92,000-
	12"	318mm	¥116,000-
PC-16用消音ブレード	14"	368mm	¥140,000-
	16"	418mm	¥152,000-

ハンドカッター

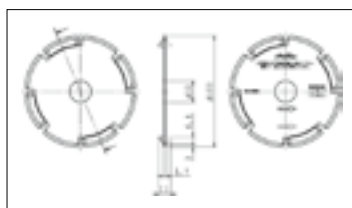

V4カッター4"寸法図

品 名	外径	チップ寸法		穴径	標準小売価格
		厚み	高さ		
ブレード ゴールド 4"	105mm	2.1mm	7.0mm	20mm	¥12,000-
サンダーバード 4" ウェーブゴールド 1.8T	106mm	1.8mm	7.0mm	20mm	¥12,000-
Vカッター 4" (在庫僅少品)	103mm	V字型	—	20mm	¥28,000-

※すべて乾式仕様です。

Custom Made Products [特注製作品]

次世代縦型コアリングマシン VCM-160シリーズ【受注生産】

ウェーハ加工用インゴットをメタルボンドコアビットでスピーディーかつ高精度に削り出すことができるコアリングマシンです。



コアリング
外径は
2から6インチ
まで可能

高精度な
コアビットで
加工

ワークの
位置決め
固定が簡単

連続切削
が可能

- 主軸の回転数はACサーボモーターで任意の設定が可能です。
- 超微速送りで不陸面への切り込みもスムーズです。
PAT.5618790
- コアリング深さは最大250mmまで可能です。
- メタルボンドコアビットを採用しているため切削スピードが速く、チッピングがありません。
- 硬質材料であるサファイヤ等へのコアリングがスピーディーに行えます。
- ワークの固定は油圧シリンダによりワンタッチで行えます。
PAT.5851145
- レーザーマーカーによりコアリング位置の調整が簡単です。
- コアビットの切込原点を自動検出するためアイドル時間が短縮できます。
- コアビットの切れ味低下を自動的に検出し、ドレスパウダを自動投入できるため連続切削が可能です。

仕 様	
寸法(W×L×H)	1810×1300×3150mm

深穴あけ用特殊チューブ(スタビライザーチューブ)【受注生産】

【特許製品】PAT.5537606



三点式コアビットを使用して深穴(長尺穴)あけを行うと、精度良く直進性を保つ為に設計されたチューブです。(特許製品)

このスタビライザーチューブは、長く継ぎ足したチューブの自重によるたわみを支持する為、約1~2mのピッチで取り付けます。

側面に設けた凸部がコアビットのダイヤモンドチップ外径と同一なので、穴あけ時のねじれ防止のガイドとなってコアビットの直進性をサポートする働きがあります。

製作可能範囲はφ16~1"~6"です。

最寄りの営業所にご相談ください。



側面に凸部が設けてあり、ダイヤモンドチップ外径と等しい

スタビライザーチューブ

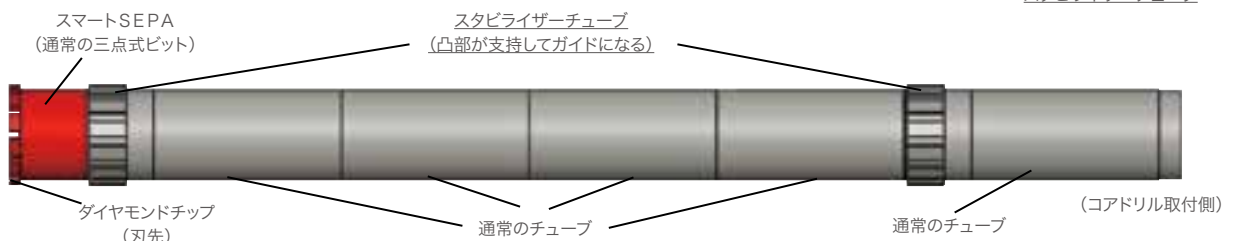

Drilling
[穴あけ]

乾湿兼用コアドリル
(ボールベース)
固定型

コアドリル
(ボールベース)
固定型

自動送り装置
EHAC(エハック)

コアドリル用
オプション品

ダイヤモンド
コアビット

乾式コアドリル
(手持ち型)

アンカードリル
(手持ち型)

Cutting
[切断]

ウォールカッター

ワイヤーソー

油圧ユニット

ブランチカッター

ハンドカッター

Custom Made
Products
【特注製作品】

乾湿兼用コアドリル
(ボールベース)
固定型

コアドリル
(ボールベース)
固定型

自動送り装置
EHAC(エハック)

コアドリル用
オプション品

ダイヤモンド
コアビット

乾式コアドリル
(手持ち型)

アンカードリル
(手持ち型)

ウォールカッター

ワイヤーソー

油圧ユニット

プランジカッター

ハンドカッター

Custom Made
Products
[特注製作品]

光ファイバーケーブル敷設ロボット

PAT.4180803, 4015441, 4388706



組立式マンホール削孔機



PC板自動切断機

コンクリート平面研削機

油圧プランジカッター



(特注品のご用命は営業担当者にご相談ください。)

直交変換ブラケット (ワイヤーソー用オプション)

(量産品です)

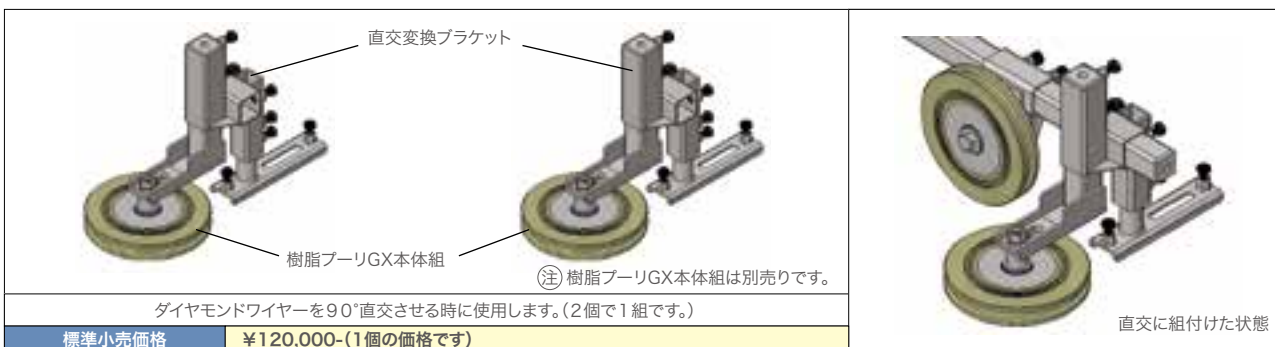

生産中止機 年表

生産期間(□枠の年月は発売開始を示します。) メンテ部品供給 保証期間

大別	機種名	型式名(E仕様を含む)	1999以前	2000	2001	2002	2003	2004	2005	2006	2007	2008	2009	2010	2011	2012	2013	2014	2015	2016	2017	2018	2019	2020	2021	2022	2023	2024	2025	
アンカードリル	ADW型	ADW-030H											2009.6																	
		ADW-030H-S															2012.8													
		ADW-031As																												
コアドリル	HDD型	HDD-120	1997.3																											
		HDD-40	1997.12																											
	SPJ型	SPJ-5R	1990.3																											
		SPJ-5V	1993.10																											
		SPJ-5A	1997.6																											
		SPJ-120C											2006.12																	
		SPJ-121C												2008.7																
		SPJ-122C																												
		2009.6																												
	SPF型	SPF-6R	1992.2																											
		SPF-6A		2000.7																										
		SPF-160C, -180C2												2006.1																
		SPF-180A2												2006.3																
		SPF-161C, -181C2, -181A2, -181M2																												
		2008.12																												
	SPF-161M																													
	2015.6																													
	SPN型	SP-6N	1988.1																											
		SP-6N2	1991.8																											
		SPN-6V, -5V, -4V	1995.2																											
		SPN-8V2, -6V2, -4V2	1995.2																											
SPN-6A, -5A, -4A		1998.7																												
SPN-8A2, -6A2, -4A2		1998.3																												
SPN-160A																														
2005.11																														
SPN-201A, -161A, -091A																														
2007.1																														
SPN-202A, -162A																														
2013.3																														
SPN-163A																														
2019.5																														
SPZ型	SPZ-10R	1990.5																												
	SPZ-10V	1996.2																												
	SPZ-10A	1998.6																												
	SPZ-250A2, -050A2																													
	2006.12																													
SPZ-252A2, -052A2																														
2012.11																														
SPM型	SPM-55	1988.5																												
	SPM-12V	1996.2																												
	SPM-12A	1998.6																												
	SPM-300A2																													
	2006.6																													
SPM-302A2																														
2012.11																														
SPO型	SPO-10R, -14R	1989.11																												
	SPO-24R	1990.3																												
	SPO-10A, -14A																													
	2001.12																													
SPO-14A Pro																														
2017.9																														

生産中止機 年表

生産期間 (口枠の年月は発売開始を示します) メンテ部品供給 保証期間

大別	機種名	型式名(E仕様を含む)	1999以前	2000	2001	2002	2003	2004	2005	2006	2007	2008	2009	2010	2011	2012	2013	2014	2015	2016	2017	2018	2019	2020	2021	2022	2023	2024	2025		
コアドリル	SPX型	SPX-10A, -14A, -16A3, -24A						2004.1																							
		SPX-10A Pro, -14A Pro, -16A3 Pro																					2017.9								
		SPX-24A Pro																					2017.9								
		SPX-251A2, -351A2, -401A3																						2019.9							
SPU型	SPU-12R, -16R, 24R, 32R		1990.9																												
自動送り装置	EHAC 7020型	EHAC7020 (F-70R)		1992.11																											
		EHAC7020 (B-20R)		1992.10																											
	EHAC 70型	EHAC-70V		1997.3																											
		EHAC-70A				2001.6																									
	EHAC 80型	EHAC-80A														2009.6															
		EHAC-80A 2倍速																					2015.3								
		EHAC-80A Pro																						2017.9							
	EHAC 130型	EHAC-130A							2004.2																						
		EHAC-130A Pro																							2018.5						
	BE型	BE-30A							2004.9																						
		BE-31A								2005.2																					
		BE-31A(230V)															2007.5														
BE-31A Pro																												2018.11			
HANDカッター	CHC型	CHC-205N		1983.10																											
		CHC-305R		1990.2																											
		CHC-A		1982.2																											
ウォールカッター	CDW型	CDW-26N, 30N		1985.9																											
		CDW-26RE, 30RE		1990.4																											
		CDW-40AE									2004.9																				
		CDW-40AE Pro																											2018.7		
		CDW-401AE																												2019.12	
		CDW-401AE Pro																											2020.3		
CHW型	CHW-30		1985.9																												
	CHW-30R		1990.8																												
ワイヤソー	DSM型	DS-10R		1989.2																											
		DSM-10V		1993.11																											
		DSM-10A																													
	DSM-101A																														
	DSX型	DSX-10A																													
DSX-10A Pro																															
油圧ユニット	電動式	E-2204		1989.2																											
		E-1100R		1991.6																											
		E-1104A																													
		E-1114A																													
		E-1802A																													
		E-1812A																													
		E-2002A																													
	E-2002A eco+																														
エンジン式	G-2800		1997.2																												

技術資料

コアドリルの設置寸法

- コアドリルの最大コアビット呼径は、コアドリル掲載ページに表記した仕様表の通りで、この資料中で説明する「ベース干渉径」は最大コアビット径ではありません。
- 自動送り仕様(型式名の末尾に「-E,-S」が付くもの)も同じ寸法になります。

■SPJ-123シリーズ		■SPF-162(182)シリーズ		
ポールベース SB-401-□□	ポールベース SB-491-□□	ポールベース SB-492-□□	ポールベース SB-493-□□	ポールベース SB-494-□□

■SPN-203A			
ポールベース SB-491-□□	ポールベース SB-492-□□	ポールベース SB-493-□□	ポールベース SB-494-□□

■SPZ-253A ₂ (053A ₂)			
ポールベース SB-491-□□	ポールベース SB-492-□□	ポールベース SB-493-□□	ポールベース SB-494-□□

技術資料

■SPM-404A3

ポールベース SB-494-□□	ポールベース SB-591-□□	ポールベース SB-594-□□

■SPX-351A2 Pro (ライナ2枚まで)、SPX-401A3 Pro (ライナ3枚まで) ■SPE-400A3 Pro (ライナ3枚まで)、SPO-400A3 (ライナ3枚まで)

ポールベース SB-591-□□	ポールベース SB-594-□□

■SPX-601A2 Pro (ライナ2枚まで)

■SPU-12A, 16A (ライナなし) SPU-600A (ライナ2枚まで)、SPU-800A (ライナ4枚まで)

ポールベース SB-741-1050	ポールベース SB-741-1050

技術資料

■主なメンテナンス部品

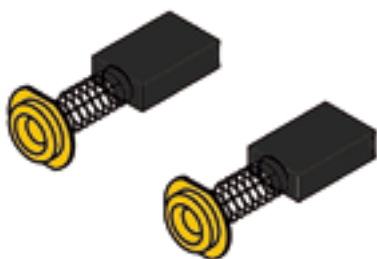

カーボンブラシ			
コアドリル型式名	商品コード	商品名	標準小売価格
HDD-120, HDD-40(生産中止品)	002100174	カーボンブラシ 7×11×17	¥1,070-
SPJ-123C, SPJ-123M, SPJP-063C SPJ-122C, SPJ-122M(生産中止品)	002102269	カーボンブラシ SPJ1MT	¥700-
SPF-162C, SPF-162M SPF-182C2, SPF-182M2 SPF-182A2 SPF-161C, SPF-161M(生産中止品) SPF-181C2, SPF-181M2(生産中止品) SPF-181A2(生産中止品) SPN-203A SPN-163A(生産中止品) SPN-202A, SPN-162A(生産中止品) SPZ-253A2, SPZ-053A2 SPZ-252A2, SPZ-052A2(生産中止品) SPM-404A3 SPM-303A2(生産中止品) SPM-302A2(生産中止品) SPO-400A3 SPE-400A3 Pro	002102230	カーボンブラシ組 F1MT	¥1,600-
CHC-305R(生産中止品) SPN-201A, SPN-161A, SPN-091A (生産中止品) SPZ-250A2, SPZ-050A2(生産中止品) SPM-300A2(生産中止品)	002100043	カーボンブラシ 7×17×17	¥1,000-
SPO-10A, SPO-14A(生産中止品)	002100938	スプリットカーボン OR	¥8,300-
SPO-14A Pro(生産中止品)	002102355	スプリットカーボン OR HIV	¥8,300-
SPX-10A, SPX-14A(生産中止品) SPX-16A3(生産中止品) SPX-24A(生産中止品) CDW-40AE(生産中止品) DSX-10A(生産中止品)	002101734	カーボンブラシ BBM115V	¥7,000-
SPX-10A Pro, SPX-14A Pro (生産中止品) SPX-16A3 Pro, SPX-24A Pro(生産中止品) CDW-40AE Pro(生産中止品) DSX-10A Pro(生産中止品)	002102066	カーボンブラシ BBM 230V	¥7,000-
SPX-251A2, SPX-351A2, SPX-401A3 (生産中止品)	002102573	カーボンブラシ 115V X401A3	¥3,500-
SPX-351A2 Pro, SPX-401A3 Pro	002102653	カーボンブラシ 230V X401A3	¥3,500-

※自動送り仕様(-E,-S)も含まれます。※2個入りの価格です。

技術資料

■主なメンテナンス部品



サーキットプロテクタ/サーキットブレーカ			
コアドリル型式名	商品コード	商品名	標準小売価格
SPJ-123C, SPJ-123M, SPJP-063C SPJ-122C(生産中止品)	003150989	ブレーカ 3120-N524 P7T1-W01D-15A	¥8,700-
SPF-161C, SPF-161M(生産中止品) SPF-181C2, SPF-181M2(生産中止品) SPF-181A2(生産中止品)	003150990	ブレーカ 3120-N524 P7T1-W01D-20A	¥9,000-
SPF-162C, SPF-162M SPF-182C2, SPF-182M2 SPF-182A2	003151125	サーキットプロテクタ NRAR1100-20AMA	¥7,500-
SPN-203A SPN-163A(生産中止品) SPZ-253A2, SPZ-053A2 SPM-404A3 SPM-303A2(生産中止品) SPN-202A, SPN-162A(生産中止品) SPZ-252A2, SPZ-052A2(生産中止品) SPM-302A2(生産中止品) SPN-201A(生産中止品) SPZ-250A2(生産中止品) SPM-300A2(生産中止品)	003150163	サーキットプロテクタ 22AMA-B-TK983	¥7,800-
SPO-400A3 SPO-10A, SPO-14A(生産中止品)	003150147	サーキットプロテクタ 24AMA-B-TK983	¥7,800-
SPO-14A Pro(生産中止品)	003150995	ブレーカ 3120-N524 N7T1-W01D-12A	¥8,700-
SPE-400A3 Pro	003150987	ブレーカ 3120-N524 11A	¥9,800-
SPX-10A, SPX-14A(生産中止品) SPX-16A3(生産中止品) SPX-24A(生産中止品) SPX-251A2, SPX-351A2(生産中止品) SPX-401A3(生産中止品)	003150576	サーキットプロテクタ 30AAA-TK983	¥9,800-
SPX-10A Pro, SPX-14A Pro(生産中止品) SPX-16A3 Pro(生産中止品) SPX-24A Pro(生産中止品) SPX-351A2 Pro, SPX-401A3 Pro	003150937	サーキットプロテクタ NRAR1100F-15AMA	¥8,600-

※自動送り仕様(-E,-S)も含まれます。

警告



安全上のご注意

火災、感電、けがなどの事故を未然に防ぐため、ご使用前に、取扱説明書に記載されている「警告および注意」をすべてよくお読みの上、指示に従って正しく使用してください。
注意事項は、「▲警告」、「▲注意」に区分しています。誤った取扱いをしたときに、使用者が死亡または重傷を負う可能性が想定される内容を「▲警告」、使用者が障害を負う可能性が想定される内容および物的損害のみの発生が想定される内容を「▲注意」として記載しています。なお、「▲注意」に記載した事項でも、状況によっては重大な結果に結びつく可能性があります。いずれも安全に関する重要な内容を記載していますので、必ず守ってください。

営業部発研グループ

第二事業本部

TEL(082)277-5452
〒733-0833 広島市西区商工センター4丁目6-8
FAX(082)278-6389

東京支店

TEL(03)5696-1323
〒134-0083 東京都江戸川区中葛西3丁目4-5
FAX(03)5696-1336

大阪支店

TEL(06)6582-5186
〒550-0025 大阪府大阪市西区九条南3丁目25-12
FAX(06)6582-9120

札幌営業所

TEL(011)741-5622
〒065-0026 北海道札幌市東区北26条東6丁目3-18
FAX(011)704-1322

秋田営業所

TEL(018)853-0447
〒010-0061 秋田県秋田市卸町4丁目8-8
FAX(018)853-0448

仙台営業所

TEL(022)781-0255
〒984-0016 宮城県仙台市若林区蒲町東8-1
FAX(022)282-2009

西東京営業所

TEL(042)328-5911
〒187-0022 東京都小平市上水本町4丁目21-7
ソフィアエレガンス105号室 FAX(042)328-5914

横浜営業所

TEL(045)251-7041
〒220-0055 神奈川県横浜市西区浜松町8-26
ベルウッドII 102号室 FAX(045)251-7043

名古屋営業所

TEL(052)745-6662
〒464-0850 愛知県名古屋市中区今池3-2-19
カニエビル2 1F FAX(052)745-6570

金沢営業所

TEL(076)249-8880
〒920-0364 石川県金沢市松島2丁目28
FAX(076)249-8680

岡山営業所

TEL(086)225-6555
〒700-0945 岡山県岡山市南区新保1140-6
FAX(086)222-4426

広島営業所

TEL(082)270-1705
〒733-0833 広島市西区商工センター4丁目6-8
FAX(082)270-1706

高松営業所

TEL(087)882-3010
〒761-8031 香川県高松市郷東町978-2
FAX(087)882-8164

松山営業所

TEL(089)926-4550
〒791-8013 愛媛県松山市山越5丁目6-26
FAX(089)926-4622

北九州営業所

TEL(093)963-2594
〒802-0825 福岡県北九州市小倉南区横代葉山3-10
FAX(093)963-4715

福岡営業所

TEL(092)503-2750
〒812-0863 福岡県福岡市博多区金の隈2丁目18-19
FAX(092)503-2723

鹿児島営業所

TEL(099)213-7271
〒890-0056 鹿児島県鹿児島市下荒田2丁目20-5
下荒田ビルA館 FAX(099)213-7281

広島配送センター

TEL(082)927-3660
〒731-5106 広島市佐伯区利松1丁目8-19
FAX(082)927-3666

製造元 / 株式会社コンセック

本社 / 〒733-0833 広島市西区商工センター4丁目6-8
TEL(082)277-5452 FAX(082)278-6389
HP <https://www.consec.co.jp/>



お求めは当代理店まで